

Pločasti izmjenjivači topline

Svi proizvodi

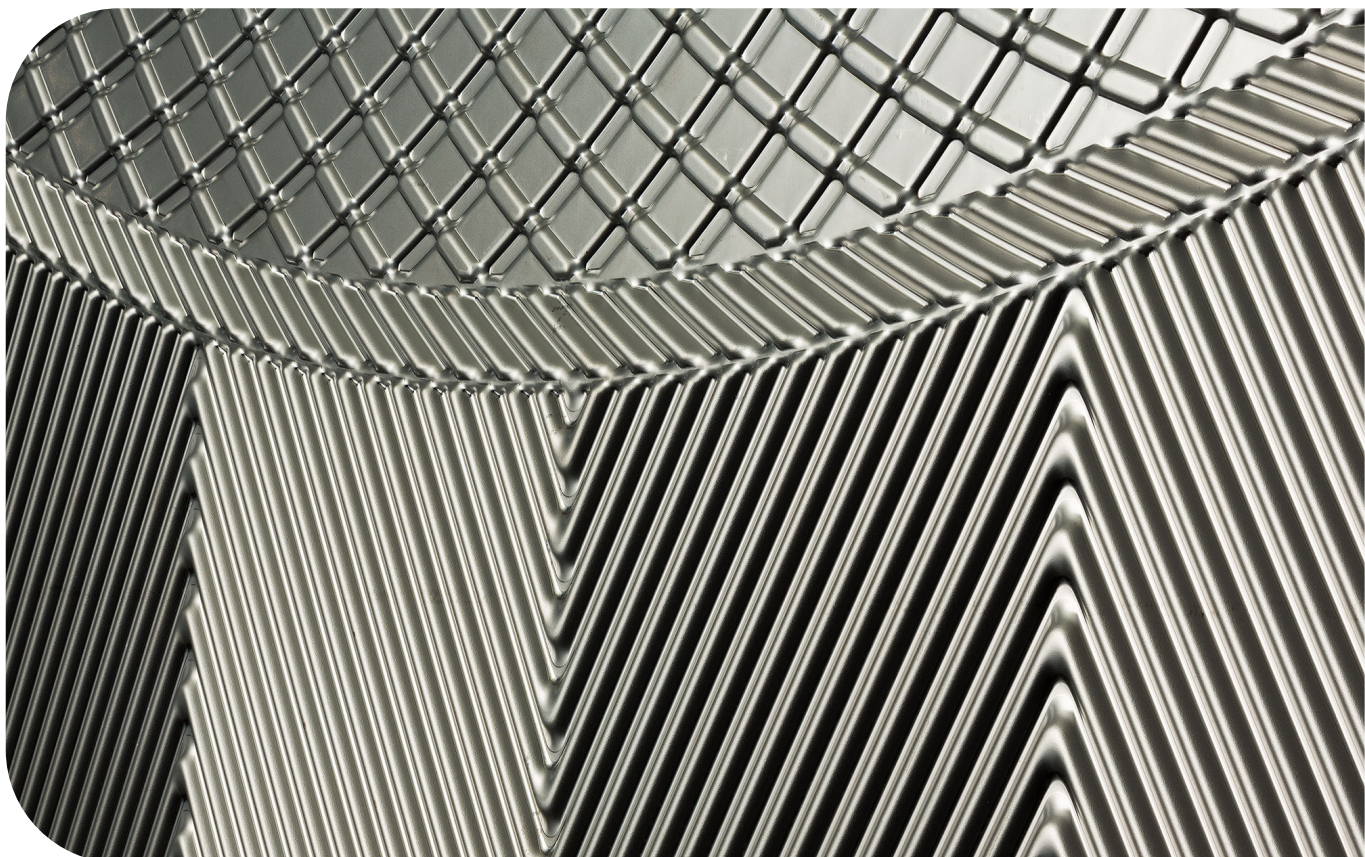

Lit. šifra

200002597-5-HR

Priručnik za ugradnju

Izdaje

Alfa Laval Technologies AB

Box 74

SE-221 00 Lund, Švedska

Telefon: +46 46 36 65 00

info@alfalaval.com

Originalne upute su na engleskom jeziku

© Alfa Laval 2024-04

This document and its contents are subject to copyrights and other intellectual property rights owned by Alfa Laval AB (publ) or any of its affiliates (jointly "Alfa Laval"). No part of this document may be copied, re-produced or transmitted in any form or by any means, or for any purpose, without Alfa Laval's prior express written permission. Information and services provided in this document are made as a benefit and service to the user, and no representations or warranties are made about the accuracy or suitability of this information and these services for any purpose. All rights are reserved.



English

Use the QR code, or visit www.alfalaval.com/gphe-manuals, to download a local language version of the manual.

العربية

استخدم رمز الاستجابة السريعة أو قم بزيارة www.alfalaval.com/gphe-manuals لتنزيل إصدار اللغة المحلية للدليل ،

български

Използвайте QR кода или посетете следния адрес www.alfalaval.com/gphe-manuals, за да свалите версия на ръководството за употреба на Вашия език.

Český

Použijte kód QR nebo navštivte www.alfalaval.com/gphe-manuals a stáhněte si místní jazykovou verzi tohoto návodu.

Dansk

Brug QR-koden, eller følg www.alfalaval.com/gphe-manuals for at downloade en lokal sprogversion af manualen.

Deutsch

Verwenden Sie den QR-Code oder besuchen Sie www.alfalaval.com/gphe-manuals, um die lokale Sprachversion des Handbuchs herunterzuladen.

ελληνικά

Χρησιμοποιήστε τον κωδικό QR ή επισκεφτείτε τη σελίδα www.alfalaval.com/gphe-manuals, για να κατεβάσετε μια έκδοση του εγχειριδίου στην τοπική σας γλώσσα.

Español

Utilice el código QR o visite www.alfalaval.com/gphe-manuals para descargar una versión del manual en el idioma local.

Eesti

Kasutusjuhendi kohaliku keeleversiooni allalaadimiseks kasutage QR-koodi või külastage aadressi www.alfalaval.com/gphe-manuals.

Suomi

Käytä QR-koodia tai avaa osoite www.alfalaval.com/gphe-manuals, niin voit ladata käyttöohjeen paikallisella kielellä.

Français

Utilisez le QR-code ou rendez-vous sur le site www.alfalaval.com/gphe-manuals, pour télécharger une version du manuel dans la langue locale.

Hrvatski

Upotrijebite QR kod ili posjetite www.alfalaval.com/gphe-manuals ako želite preuzeti verziju priručnika na lokalnom jeziku.

Magyar

Használja a QR-kódot, vagy látogasson el a www.alfalaval.com/gphe-manuals webhelyre a kézikönyv helyi nyelvű változatának letöltéséhez.

Italiano

Utilizzate il codice QR o visitate il sito www.alfalaval.com/gphe-manuals per scaricare una versione del manuale nella lingua locale.

日本語

コード、または www.alfalaval.com/gphe-manuals、現地語版のマニュアルをダウンロードすることができます。

한국의

코드를 사용하거나 www.alfalaval.com/gphe-manuals 에서 사용 설명서의 해당 언어 버전을 다운로드 하십시오.

Lietuvos

Naudokite greitojo atsako (QR) kodą arba apsilankykite www.alfalaval.com/gphe-manuals , kad atsisiųstumėte vadovo vietos kalbos versiją.

Latvijas

Lai lejupielādētu rokasgrāmatas versiju vietējā valodā, izmantojiet QR kodu vai apmeklējiet www.alfalaval.com/gphe-manuals.

Nederlands

Gebruik de QR-code, of bezoek www.alfalaval.com/gphe-manuals om een handleiding in een andere taal te downloaden.

Norsk

Bruk QR-koden, eller gå til www.alfalaval.com/gphe-manuals for å laste ned en versjon av håndboken på et lokalt språk.

Polski

Aby pobrać instrukcję w innej wersji językowej, zeskanuj kod QR lub otwórz stronę www.alfalaval.com/gphe-manuals.

Português

Utilize o código QR ou visite www.alfalaval.com/gphe-manuals para descarregar uma versão do manual na língua local.

Português do Brasil

Use o QR ou visite www.alfalaval.com/gphe-manuals para baixar uma versão do manual no idioma local.

Românesc

Utilizați codul QR sau vizitați www.alfalaval.com/gphe-manuals, pentru a putea descărca o versiune a manualului în limba dumneavoastră.

Русский

Чтобы загрузить руководство на другом языке, воспользуйтесь QR-кодом или перейдите по ссылке www.alfalaval.com/gphe-manuals.

Slovenski

Če želite prenesti lokalno jezikovno različico priročnika, uporabite kodo QR ali obiščite spletno stran www.alfalaval.com/gphe-manuals.

Slovenský

Použite QR kód alebo navštívte stránku www.alfalaval.com/gphe-manuals a stiahnite si verziu príručky v miestnom jazyku.

Svenska

Använd QR-koden eller besök www.alfalaval.com/gphe-manuals för att hämta en lokal språkversion av bruksanvisningen.

Türkçe

Kılavuzun yerel dildeki versiyonunu indirmek için QR kodunu kullanın veya www.alfalaval.com/gphe-manuals adresini ziyaret edin.

中国

请使用二维码或访问 www.alfalaval.com/gphe-manuals，以下载本地语言版本的手册。

Sadržaj

1	Uvod	7
1.1	Opis	7
1.1.1	Komponente	7
1.1.2	Tipaska ploča	9
1.2	Namjena	11
1.3	Razumno predvidljivi neispravni načini upotrebe	11
1.4	Predznanje rukovanja opremom	11
1.5	Dostupne tehničke informacije	12
1.6	Uvjeti jamstva	12
1.7	Savjeti	12
1.8	Usklađenost sa zakonskim propisima o zaštiti okoliša	13
2	Sigurnost	15
2.1	Mjere sigurnosti	15
2.2	Definicije izraza	15
2.3	Osobna zaštitna oprema	16
2.4	Rad na visini	17
3	Skladištenje	19
3.1	Skladištenje opreme	20
4	Instalacija	21
4.1	Radni tijek postavljanja	21
4.2	Komponente	22
4.3	Prije postavljanja, podizanja i transporta	25
4.4	Rukovanje sanducima	27
4.4.1	Sanduk – provjera	27
4.4.2	Dizanje i prijevoz opreme u sanducima	28
4.5	Raspakiravanje sanduka	31
4.5.1	Proizvedene strane – otvoreno	32
4.5.2	Preklopna kutija – otvaranje	33
4.5.3	Izrađene strane – otvoreno	34
4.5.4	Provjera nakon otvaranja sanduka	35
4.6	Podizanje opreme	36
4.6.1	Sigurnosni uređaji	39
4.6.2	Podizanje upotrebom podiznog uređaja	40
4.6.3	Podizanje upotrebom podizne žice	41
4.6.4	Podizanje upotrebom okastih vijaka	43
4.6.5	Podizanje upotrebom zakretnih okastih vijaka	44
4.6.6	Podizanje uporabom podiznih priveznica	46
4.7	Podizanje	49

4.7.1	Podizanje upotrebom okastih vijaka.....	49
4.7.2	Podizanje upotrebom podiznih priveznica na potisnoj ploči.....	53
4.7.3	Podizanje upotrebom podiznih priveznica oko pločastog izmjenjivača topline.....	57
4.8	Sastavljanje nožica.....	61
4.9	Transportni poklopci.....	63
4.10	Provjera prije postavljanja.....	64
4.11	Pokretanje.....	65
4.11.1	Priključci.....	68

1 Uvod

Ovim se priručnikom pružaju informacije potrebne za upravljanje i postavljanje pločastog izmjenjivača topline.

1.1 Opis

1.1.1 Komponente

Ovaj odjeljak opisuje komponente pločastog izmjenjivača topline koji se spominju u ovom priručniku. Za daljnji opis komponenti pločastog izmjenjivača topline pogledajte priručnik za održavanje.

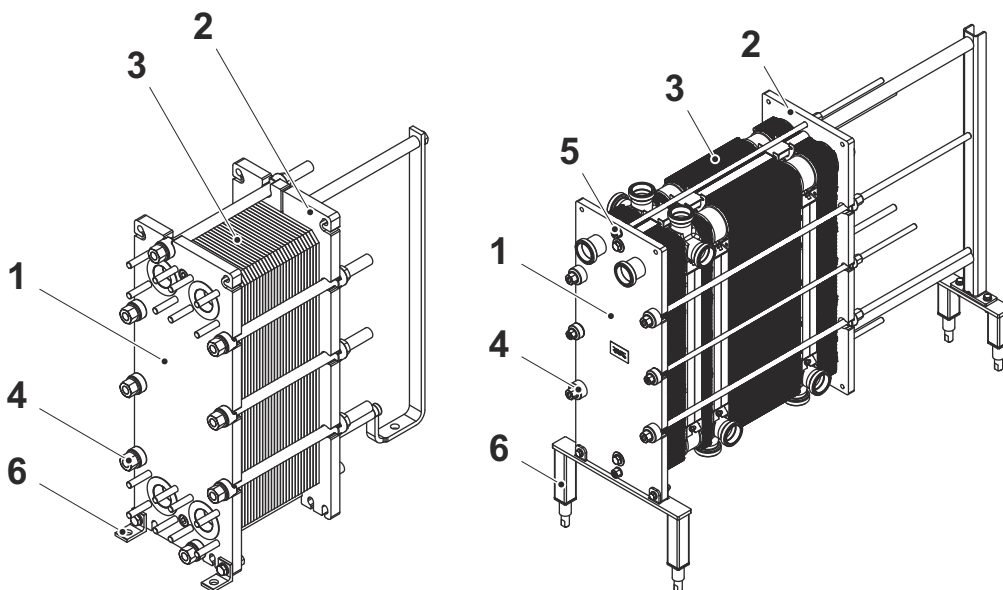

Glavne komponente

1. Fiksna ploča

Fiksna ploča s različitim brojem okana za priključivanje cjevovoda. Noseća i vodeća šipka pričvršćene su za fiksnu ploču.

2. Potisna ploča

Pokretna ploča koja može imati različiti broj okana za priključivanje cjevovoda. Funkcionalnost tlačne ploče sabijanje je paketa ploča na ploču okvira

3. Paket ploča

Toplina prelazi s jednog medija na drugi putem ploča. Paket ploča sastoji se od:

- kanalne ploče i završne ploče ili za poluzavarene jedinice:
- kasete s dvostrukom pločom
- brtve
- prijelazne ploče (u nekim slučajevima)

Paket ploča također se može podijeliti u dijelove prema pločastom izmjenjivaču topline desno na slici. Veće ploče između sekcija nazivaju se pregradne ploče ili spojne ploče, ovisno o izvedbi.

4. Zatezni svornjaci

Vijci s ležajnim čahurama zatezni su svornjaci.

5. Pričvrtni svornjaci

Preostali vijci sastavljeni kako bi držali ploču okvira i potisnu ploču na mjestu. Često kraći od zateznih svornjaka.

6. Nožica

Dio koji može biti fiksni ili prilagodljiv. Također se može koristiti za pričvršćivanje pločastog izmjenjivača topline na temelj pomoću svornjaka.

1.1.2 Tipska ploča

Tipaska pločica u većini je slučajeva montirana na okvirnoj ploči. Može se montirati i na potisnu ploču. Tipaska pločica može biti čelična pločica ili naljepnica.



UPOZORENJE Opasnost od oštećenja opreme.

I radni tlak i radna temperatura označeni su na tipskoj pločici. Navedene vrijednosti ne smiju se prekoračiti.



OPREZ Opasnost od oštećenja opreme.

Ako je pločica izvedena u obliku naljepnice, izbjegavajte čišćenje pločastog izmjenjivača topline agresivnim kemikalijama.

Radni tlak (11) i radna temperatura (10) kako su navedeni na tipskoj pločici jesu vrijednosti uz koje je pločasti izmjenjivač topline odobren prema odnosnoj normi za tlačne posude. Radna temperatura (10) može premašiti preporučenu radnu temperaturu (8) za brtve. Ako se radne temperature navedene na crtežu pločastih izmjenjivača topline trebaju mijenjati, potrebno je savjetovati se s dobavljačem.

1. Prostor za logotip
2. Web-mjesto servisa
3. Mrežno mjesto za servisiranje (za industrijske proizvode)
ili
Crtež mogućih mjesta priključaka (za higijenske proizvode)
4. Mjesto za oznaku certifikata
5. Upozorenje, pročitajte priručnik
6. Datum tlačnog testa
7. Maksimalna radna temperatura
8. Ispitni tlak proizvođača (PT)
9. Dopuštene temperature min./maks. (TS)
10. Dopušteni tlakovi min./maks. (PS)
11. Volumen svakog kanala (V)
12. Lokacije priključaka za svaku tekućinu
13. Klasifikacijska skupina tekućina
14. Datum proizvodnje
15. Serijski broj
16. Model proizvoda
17. Naziv proizvođača

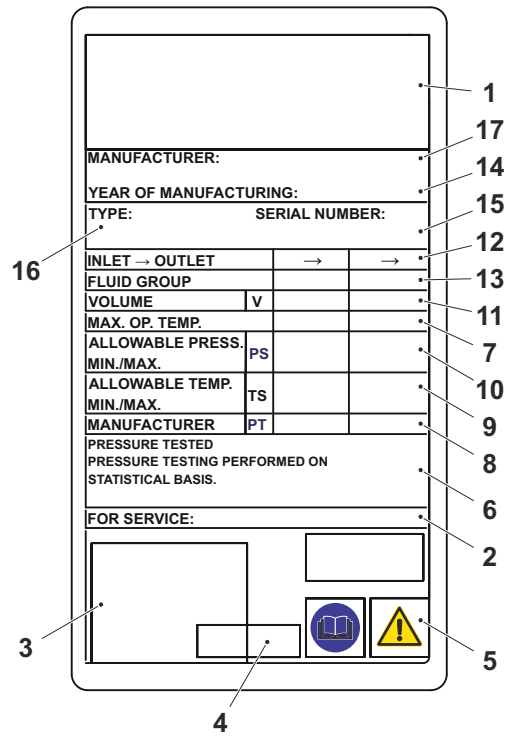
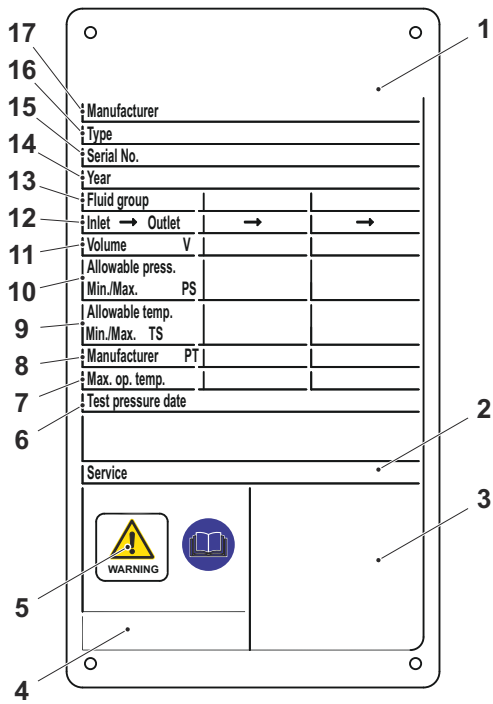

Primjer tipskih pločica.

1.2 Namjena

Namjena ove opreme jest prijenos topline u skladu s odlučenom konfiguracijom za dani toplinski rad.

Poduzeće Alfa Laval ne preuzima odgovornost za ozljede ili oštećenja u slučaju upotrebe opreme u bilo koju drugu svrhu osim namjene opisane poviše. Svi drugi oblici upotrebe zabranjuju se.

1.3 Razumno predvidljivi neispravni načini upotrebe

- Ne podižite ili transportirajte sanduk i opremu na bilo koji drugi način osim onog navedenog u *priručniku za ugradnju*.
- Spojite cijev na način predviđen za spajanje na pločasti izmjenjivač topline. Brtva i obloga mogu se oštetiti ako cijev nije ispravno spojena.
- Za poluzavarene modele i druge modele s asimetričnom konfiguracijom sigurnosno je pitanje ako je pogrešna cijev spojena na krivi priključak. Provjerite je li ispravan medij priključen na ispravan priključak prema crtežu pločastog izmjenjivača topline.
- Postoji rizik od oštećenja vješalica ako se više ploča objesi ili pomiče odjednom. Preporučuje se rukovanje jednom ili najviše dvjema pločama odjedanput.
- Pri zatezanju na mjeru A (udaljenost između unutrašnjosti fiksne ploče i unutrašnjosti potisne ploče) uvijek poprečno i podjednako zategnite svornjake malo po malo kako biste izbjegli dijagonalno i vijugavo pomicanje. Broj ploča i mjera A mogu se pronaći na crtežu pločastog izmjenjivača topline.
- Lagano povećajte i smanjite protok da biste izbjegli izobličenja ploče i ispuhivanja brtve kao što je primjerice vodeni čekić.
- Pri pokretanju, lagano povećajte temperaturu radi izbjegavanja pukotina u brtvama ili stvaranja ispuha. Pogledajte odjeljak *Pokretanje* u *priručniku za ugradnju*.
- Ako pločasti izmjenjivač topline neće raditi dulje vrijeme, slijedite upute u odjeljku *Skladištenje*.

1.4 Predznanje rukovanja opremom

Pločastim izmjenjivačem topline mora upravljati osoblje koje je proučilo upute u ovom priručniku i ima znanje o postupku u kojem se izmjenjivač topline instalira. To uključuje poznavanje mjera opreza s obzirom na vrstu medija, tlakove i temperature u pločastom izmjenjivaču topline, kao i specifičnih mjera opreza koje su povezane s postupkom.

Održavanje i postavljanje pločastog izmjenjivača topline moraju obavljati osobe koje raspolažu potrebnim znanjima i ovlaštenjima u skladu s lokalnim propisima. To može uključivati rad na cjevovodima, zavarivanje i druge vrste održavanja.

Informacije o postupcima održavanja koje nisu navedene u ovom priručniku zatražite od predstavnika tvrtke Alfa Laval.

1.5 Dostupne tehničke informacije

Uz ovaj priručnik, držite pri ruci sljedeću dokumentaciju:

- **Izjava o sukladnosti**
Ako je primjenjivo.
- **Popis dijelova**
Popis komponenti uključenih u konfiguraciju proizvoda.
- **Popis visećih ploča**
Opis uključenih ploča i brtva i redoslijeda njihove ugradnje u pločasti izmjenjivač topline.
- **Crtež pločastog izmjenjivača topline (PHE)**
Crtež isporučenog pločastog izmjenjivača topline.

Navedeni dokumenti jedinstveni su za isporučeni proizvod.

1.6 Uvjeti jamstva

Uvjeti jamstva obično su sadržani u kupoprodajnom ugovoru potpisanom prije naručivanja isporučenog pločastog izmjenjivača topline. Alternativno su uvjeti jamstva sadržani u ponudbenoj dokumentaciji ili u uvjetima poslovanja. Dođe li do kvarova tijekom navedenog jamstvenog razdoblja, uvijek se obratite društvu Alfa Laval za savjet.

1.7 Savjeti

Uvijek se obratite tvrtki Alfa Laval za savjet ako dođe do sljedećeg:

- Broj ploča namjerava se promijeniti.
- Potrebno je promijeniti radne temperature i tlakove ili ako se u pločastom izmjenjivaču topline trebaju obrađivati druge tekućine.

1.8 Usklađenost sa zakonskim propisima o zaštiti okoliša

Ako izmjenjivači topline robne marke Alfa Laval rade na optimalan način i poštujući preporuke za održavanje, to će maksimalno povećati uštedu energije i minimizirati operativne troškove (OPEX).

Zbrinjavanje iskorištenog materijala

Odvojite, reciklirajte ili zbrinite sve materijale i komponente na siguran i ekološki odgovoran način ili sukladno nacionalnom zakonodavstvu ili lokalnim propisima. U slučaju bilo kakvih nedoumica u vezi s materijalom od kojeg je izrađena određena komponenta, obratite se lokalnom prodajnom poduzeću Alfa Laval.

Otpakiravanje proizvoda

Ambalaža uključuje drvo, plastiku, kartonske kutije i, u nekim slučajevima, metalne trake.

- Drvene i kartonske kutije mogu se ponovno koristiti, reciklirati ili koristiti za povrat energije.
- Plastiku treba reciklirati ili spaliti u ovlaštenim spalionicama otpada.
- Metalne trake treba dostaviti na recikliranje.

Ova stranica je namjerno ostavljena prazna.

2 Sigurnost

2.1 Mjere sigurnosti

Pločasti izmjenjivač topline treba upotrebljavati i održavati u skladu s uputama proizvođača Alfa Laval sadržanim u ovom priručniku. Neispravno rukovanje pločastim izmjenjivačem topline može imati ozbiljne posljedice popraćene ozljedama osoba i/ili oštećenjem imovine. Tvrtka Alfa Laval ne preuzima odgovornost ni za kakve štete nastale uslijed nepridržavanja uputa iz ovog priručnika.

Pločasti izmjenjivač topline treba se upotrebljavati u skladu s navedenom konfiguracijom materijala, vrstama medija, temperaturama i tlakovima za konkretni pločasti izmjenjivač topline.

2.2 Definicije izraza



UPOZORENJE Vrsta opasnosti

UPOZORENJE označava potencijalno opasnu situaciju koja bi mogla, ako se ne izbjegne, imati za posljedicu smrtni slučaj ili ozbiljnu povredu.



OPREZ Vrsta opasnosti

OPREZ označava potencijalno opasnu situaciju koja može, ako se ne izbjegne, imati za posljedicu manje ili umjerene povrede.



NAPOMENA

OBAVIJEST označava potencijalno opasnu situaciju koja može, ako se ne izbjegne, imati za posljedicu oštećenja imovine.



2.3 Osobna zaštitna oprema

Zaštitna obuća

Cipele s ojačanom kapicom. Smanjuju ozljede stopala uzrokovane ispuštenim predmetima.



Zaštitna kaciga

Kaciga namijenjena za zaštitu glave od slučajne ozljede.



Zaštitne naočale

Čvrsto prijanjajuće naočale koje se nose u svrhu zaštite očiju od opasnosti.



Zaštitne rukavice

Rukavice koje štite ruke od opasnosti.



2.4 Rad na visini



UPOZORENJE Opasnost od pada s visine.

Za sve radove na visini uvijek se pobrinite da je dostupan i da se upotrebljava siguran pristup. Slijedite lokalne propise i smjernice za rad na visini. Upotrijebite skele ili mobilnu radnu platformu i sigurnosni pojas. Uspostavite sigurnosni perimetar oko radnog područja i pobrinite se da zaštitite alate ili druge predmete od padanja.

Ako je za postavljanje potreban rad na visini od dva metra ili više, treba uzeti u obzir sigurnosni plan.



Sigurnost



Sigurnost

Ova stranica je namjerno ostavljena prazna.

3 Skladištenje

**UPOZORENJE** Opasnost od oštećenja opreme.

Sanduk nije namijenjen za okomito slaganje.

Nikada ništa ne spremajte na sanduk.

Ako ništa drugo nije dogovoreno, Alfa Laval isporučuje pločasti izmjenjivač topline spreman za puštanje u rad po dolasku.

Društvo Alfa Laval i njegovi zastupnici zadržavaju pravo na provjeravanje skladišnog prostora i/ili opreme kad god je to potrebno do isteka ugovorenog jamstvenog roka. Posjet u sklopu provjeravanja treba najaviti 10 dana unaprijed.

Ako postoje neke nedoumice u vezi sa skladištenjem pločastog izmjenjivača topline, obratite se predstavniku društva Alfa Laval.

3.1 Skladištenje opreme

Preporuča se pohranjivanje pločastog izmjenjivača topline u zatvorenom prostoru, ali ako to nije moguće, zaštitite izmjenjivač topline od vremenskih uvjeta.

- Pobrinite se da su spojevi pokriveni.
- Zaštitite izmjenjivač topline od sunčeve svjetlosti, na primjer prekrivanjem neprozirnom plastičnom folijom. UV svjetlo skraćuje životni vijek gumenih brtvi.
- Izmjenjivač topline ne smije biti izložen ozonu, organskim otapalima ili kiselinama. Izbjegavajte skladištenje u strojarnicama ili u blizini opreme za zavarivanje.
- Zatezni se svornjaci i svornjaci za zaključavanje moraju dobro prekriti tankim slojem maziva. Pogledajte odjeljak *Zatvaranje priručnika za održavanje*.
- Imajte na umu da ekstremne temperature mogu skratiti životni vijek brtve.

Dugotrajno skladištenje prije upotrebe

Ako se pločasti izmjenjivač topline mora skladištiti na dulje razdoblje, dulje od jedne godine, povećava se opasnost od propuštanja pri pokretanju. Kako bi se izbjegao ovaj problem preporučuje se ostaviti gumu brtve da miruje kako bi povratila većinu svoje elastičnosti.

1. Otpustite zatezne svornjake i svornjake za zaključavanje. Pridržavajte se uputa u *priručniku za održavanje*.
2. Otvorite pločasti izmjenjivač topline da dimenzija paketa ploča bude $1,25 \times A$.
3. Ostavite pločasti izmjenjivač topline da miruje 24 – 48 sati, što dulje to bolje, da bi se brtve otpustile.
4. Ponovno zategnite prema uputama u *priručniku za održavanje*.
5. Alfa Laval preporučuje provođenje testa curenja, pogledajte odjeljak *Test curenja* u *priručniku za održavanje*.

4 Instalacija

4.1 Radni tijek postavljanja

Postavljanje opreme društva Alfa Laval mora biti u skladu s postupkom postavljanja opisanom u nastavku. Slijedite odgovarajuće korake ovisno o ugovoru o instalaciji i radnoj djelatnosti.

Korak	Aktivnost postupka	Završno stanje	Napomena
1	Pripreme	Lokacija pripremljena. Oprema na pripremljenoj lokaciji.	
2	Čišćenje cijevi	Cijevi ne smiju sadržavati prašinu, prljavštinu i druge strane čestice kojima se može začepiti pločasti izmjenjivač topline.	Preporučuje se ugrađivanje cjedila u vod prije ulaza pločastog izmjenjivača topline.
3	Mehanički završetak	Oprema je mehanički postavljena.	Također uključuje priključak na cijevi opreme postupka.
4	Čišćenje	Oprema je očišćena i spremna za proizvodnju.	Relevantno isključivo za neke industrije. Provjerite s osobom odgovornom za ugradnju. Pridržavajte se uputa za čišćenje u priručniku za održavanje.
5	Puštanje u rad	Oprema puštena u rad i funkcionalno potvrđena	Vrijedi samo ako je sporazumno dogovoreno.
6	Potvrda radnog učinka	Potvrđen radni učinak opreme.	
7	Preuzimanje	Ugovor ispunjen	

4.2 Komponente

Priručnik za ugradnju, ovaj priručnik, dijeli se na odjeljke u skladu s komponentama upotrijebljenim s bilo kojim pločastim izmjenjivačem topline. Među isporučenom dokumentacijom pogledajte odjeljak *Isporučene tehničke informacija* gdje je popis svih komponenti vašeg pločastog izmjenjivača topline. Tablicom u nastavku prikazuje se naziv i dizajn svake komponente uključene u naslov koji se odnosi na dizanje podizanje u ovom priručniku.

Denominacija	Dizajn
Podizni uređaj	
Podizna žica	
Podizni okasti vijak	
Zakretni okasti vijak	
Podizna priveznica	
L-nožica	

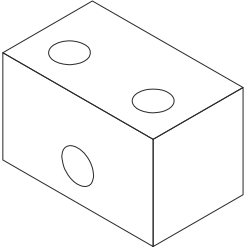
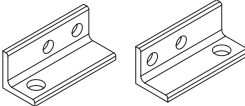
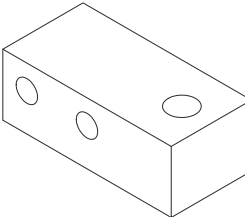
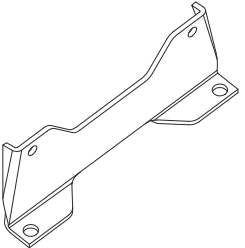
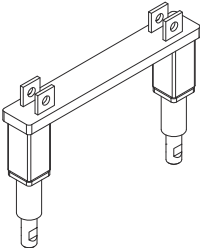
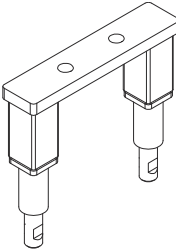
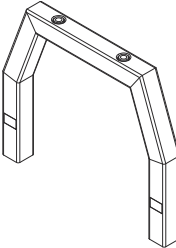
Denominacija	Dizajn
Zaporna nožica	
Zakretna nožica, L-nožica	
Zakretna nožica, zaporna nožica	
Fiksna nožica	
Niska prilagodljiva fiksna ploča nožice	
Niski prilagodljivi potporni stup nožice	
Visoka prilagodljiva fiksna ploča nožice	

Denominacija

Dizajn

Visoki prilagodljivi potporni stup nožice

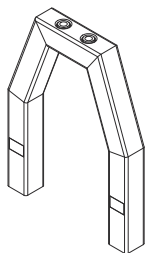

Stabilizacijska šipka

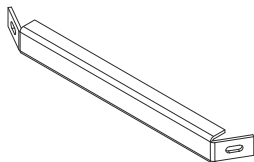

4.3 Prije postavljanja, podizanja i transporta



OPREZ Opasnost od oštećenja opreme.

Tijekom postavljanja ili održavanja moraju se poduzimati mjere opreza radi izbjegavanja oštećenja pločastog izmjenjivača topline i njegovih komponenti. Oštećenjima komponenti može se negativno utjecati na radni učinak ili mogućnost popravljivanja pločastog izmjenjivača topline.



UPOZORENJE Opasnost od tjelesnih ozljeda.

Oprema je teška.

Nikada ručno ne podižite ili pomičite opremu.



UPOZORENJE

Identifikacija spojeva sa zavarenim i zabrtvljenim kanalom od ključnog je značaja. Unos pogrešnog medija u zabrtvljeni kanal može prouzročiti teške tjelesne ozljede i jako oštetiti brtve.

Ako imate nedoumica, obratite se predstavniku društva Alfa Laval.

Što treba uzeti u obzir prije ugradnje

- Držite pločasti izmjenjivač topline pakiranim do postavljanja.
- Prije priključivanja bilo kojih cijevi provjerite jesu li iz cjevovodnih sustava koje treba priključiti na pločasti izmjenjivač topline ispušteni svi strani predmeti.
- Prije priključivanja bilo kojih cijevi provjerite jesu li svi svornjaci za nožice zategnuti i je li pločasti izmjenjivač topline čvrsto pričvršćen na postolje.
- Prije pokretanja provjerite jesu li svi zatezni svornjaci čvrsto zategnuti i je li paket ploča odgovarajućih dimenzija (dimenzija A). Pogledajte crtež pločastog izmjenjivača topline.
- Cjevovod mora moći podnijeti nepredviđena opterećenja tako da pločasti izmjenjivač topline ne bude izložen vršnim tlakovima, toplinskom širenju ni vibracijama.
- Održavajte varijaciju tlaka što je moguće manjom.
- Treba postaviti sigurnosne ventile u skladu s valjanim propisima za tlačne posude.
- Preporučuje se upotreba zaštitnih listova za pokrivanje paketa ploča kako bi se spriječile osobne ozljede uzrokovane curenjem vrućih ili agresivnih tekućina iz paketa ploča. Isto tako za sprječavanje ozljeda nastalih diranjem vrućih ploča.
- Pobrinite se da je vrijeme otvaranja ventilā dovoljno sporo da bi se izbjegli porasti tlaka.
- Vodite računa o tome da u pločastom izmjenjivaču topline ne zaostane zrak.

- Ako se očekuje da će površinska temperatura pločastog izmjenjivača topline biti takva da su površine vruće ili hladne, poduzmite zaštitne mjere za izbjegavanje opasnosti od tjelesnih ozljeda, npr. izoliranjem pločastog izmjenjivača topline. Uvijek vodite računa o tome da potrebne radnje budu u skladu s lokalnim propisima.
- Podaci o radnim tlakovima i temperaturama za svaki model navedeni su na tipskoj pločici. Navedene vrijednosti ne smiju se prekoračiti.
- Provjerite stanje podova.
- Uvijek provjerite težište prije raspakiravanja ili pomicanja opreme. Držite težište što je niže moguće.
- Uvijek pomičite opremu polako i stabilno.

Hlađenje



UPOZORENJE Opasnost od oštećenja opreme

Uvjeti potpunog vakuuma moraju se primijeniti pri pokretanju zbog hlađenja da bi se izbjegli vlaga i zrak u pločastom izmjenjivaču topline.

- Budući da većina rashladnih sustava sadrži kompresorsko ulje, mora postojati mogućnost ispuštanja tog ulja iz sustava, ili ručno ili automatski. Ako se ne ispusti, kompresorsko ulje završit će u pločastom izmjenjivaču topline i uzrokovati onečišćenje. To će dovesti do lošeg radnog učinka pločastog izmjenjivača topline ako je debljina uljnog filma predebela ili ako se ulje nakuplja u otvoru ili u kanalima.

Procjena rizika

Uvijek obavite temeljitu procjenu rizika prije podizanja i transporta opreme u sanduku ili van sanduka pri svakom rukovanju.

4.4 Rukovanje sanducima

UPOZORENJE Opasnost od tjelesnih ozljeda.





Podizanje i transport opreme u sanduku i van sanduka trebaju obavljati obučene osobe. Pogledajte *Prethodno iskustvo* u poglavlju *Uvod*.

Pločasti izmjenjivač topline isporučuje se na paleti i može se pakirati u sanduk ili zamotati u rastezljivu foliju. Postoje tri glavne inačice sandukā:

- Proizvedene strane – strane i gornji dio načinjeni u odvojenim komadima
- Preklopna kutija – kutija sa šarkama na stranama i labavim gornjim dijelom
- Izrađene strane – strane i gornji dio izrađeni ploču po ploču pri pakiranju za isporuku

Težište je označeno na sanduku ili omotu.

Sanduk je označen i drugim simbolima u skladu s tablicom.

Simbol	Značenje
	Težište
	Ne slažite na vrh
	Lomljivo
	Ova strana mora biti gore

4.4.1 Sanduk – provjera

Pregledajte vanjski dio sanduka prije početka istovara i prijavite sva oštećenja nastala pri transportu. Ako postoje oštećenja, obratite se osiguravajućem društvu.

4.4.2 Dizanje i prijevoz opreme u sanducima

 **UPOZORENJE** **Opasnost od tjelesnih ozljeda.**

Oprema je teška i osjetljiva i njome se mora oprezno rukovati.

Neovlaštenom osoblju nije dopušten boravak na određenim područjima rizika gdje se rukuje opremom u sanducima ili van njih.

 **UPOZORENJE** **Opasnost od oštećenja opreme.**

Sanduk nije namijenjen za podnošenje sile priveznica za podizanje kojima se pritišće gornji dio sanduka.

Uvijek upotrebljavajte viličar za podizanje i transport opreme u sanducima.

 **UPOZORENJE** **Opasnost od tjelesnih ozljeda.**

Nikada ne radite ispod opterećenja koje visi.

 **UPOZORENJE** **Opasnost od tjelesnih ozljeda.**

Uvijek upotrebljavajte viličar odobren za opterećenje i u skladu s lokalnim propisima.

Natpisi, simboli i pločice s upozorenjima nalaze se na vanjskim površinama sanduka i njima se opisuju postupci rukovanja kojih se treba pridržavati.

- Nikada ne ostavljajte teret koji visi bez nadzora.
- Ako je oprema, u sanduku ili van sanduka, sastavljena s isporučenom paletom, treba je podignuti upotrebom viličara.
- Pomno isplanirajte podizanje i transport.
- Definirajte i zapečatite područja rizika za podizanje i prijevoz opreme u sanducima ili bez njih.
- Uvijek provedite procjenu rizika područja rizika i načina transporta prije podizanja i transporta opreme u sanduku ili van sanduka.
- Sanduci se ne smiju naglo udarati ili pomicati. Sanduci ne mogu izdržati velik teret, stoga se ne smiju slagati jedan na drugog niti se na njih smiju stavljati drugi teški predmeti.
- Sanduci se moraju uvijek držati u naznačenom uspravnom položaju.
- Podižite sanduke u skladu s uputama. Podignite samo malo iznad poda.
- Teret podižite i transportirajte polagano i oprezno.
- Opremu u sanduku treba podignuti u paleti upotrebom viličara.
- Dužina vilica viličara treba biti jednaka ili duža od dubine palete.
- Pobrinite se da sanduk ostane stabilan na opremi za podizanje.
- Premjestite sanduk na njegovo odredište.
- Oprezno spustite sanduk na pod i pritom ostavite dovoljno prostora oko njega radi lakšeg pristupa sa svih strana.

- Pobrinite se da sanduk ima čvrstu potporu. Po potrebi postavite blokove ili ploče ispod njega.
- Težište mora uvijek biti između vilica viličara.

Naljepnice kojima se označava da su sanduci bili prevrnuti ili izloženi ekstremnoj vlažnosti mogu se postaviti na sanduke ili opremu.

Kada se oprema nalazi unutar sanduka, treba je podignuti u isporučenoj paleti upotrebom viličara.

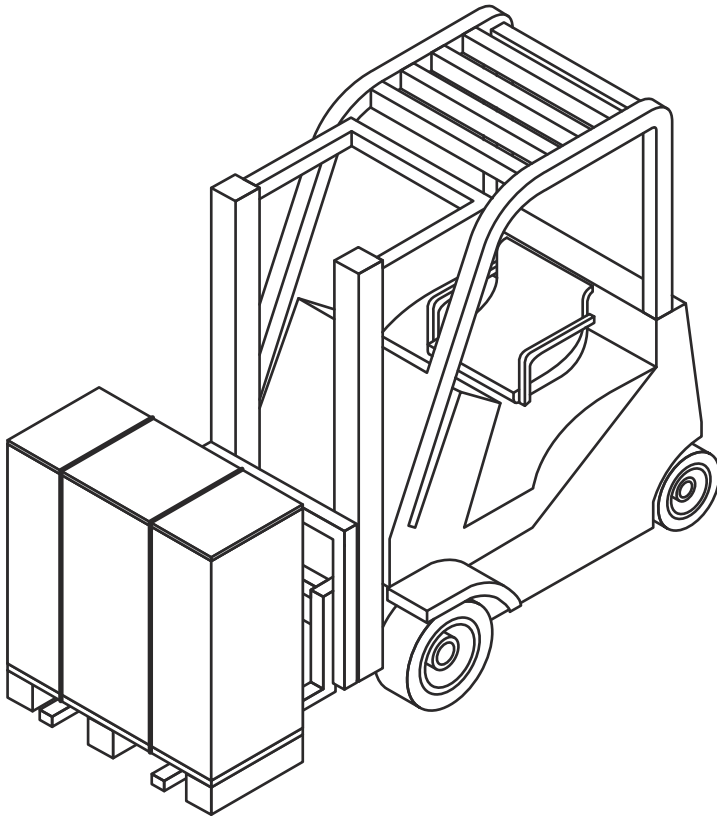

Izvadite opremu iz sanduka u skladu s odjeljkom [Raspakiravanje sanduka](#).

Preporučuje se da pustite da oprema ostane sastavljena s paletom i da njome rukujete upotrebom viličara dok ne dođe vrijeme za postavljanje.

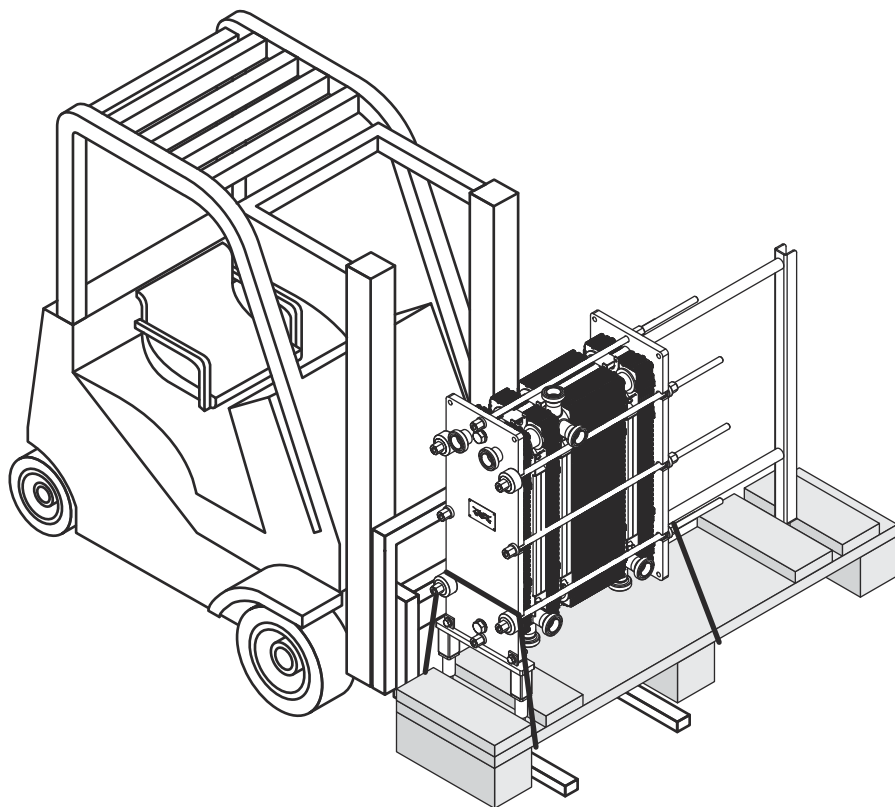

Slika 1: Ilustracijom se prikazuje primjer opreme.

4.5 Raspakiravanje sanduka

Pridržavajte se postupka za odgovarajuću vrstu sanduka:

- Proizvedene strane – Pogledajte postupak [Proizvedene strane – Otvaranje](#)
- Preklopna kutija – Pogledajte postupak [Preklopna kutija – Otvaranje](#)
- Izrađene strane – Pogledajte postupak [Izrađene strane – Otvaranje](#)

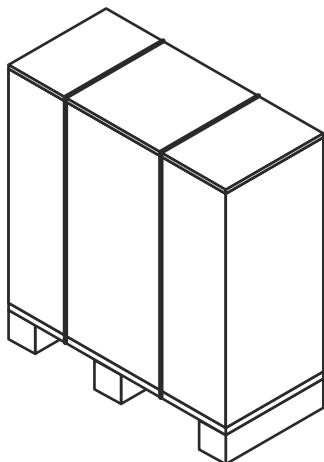

Područje raspakiravanja

Najmanje područje raspakiravanja mora biti barem dvostruko veće od veličine najvećeg sanduka.

Kada se sanduk ukloni, ali je oprema i dalje sastavljena s paletom, uklonite sve labave dijelove ili manje dijelove sastavljene s paletom.

Oprema može biti sastavljena s paletom pomoću plastičnih traka ili vijaka. Plastične se trake moraju odrezati. Vijci se uklanjaju.

4.5.1 Proizvedene strane – otvoreno

⚠ UPOZORENJE Opasnost od tjelesnih ozljeda.

Može pasti oprema ili labavi predmeti. Plastične trake mogu prasnuti nakon što se odrežu. Na sanduku i opremi mogu postojati oštri rubovi, iverje i čavli.

Nosite osobnu zaštitnu opremu pri rukovanju opremom tijekom raspakiranja i postavljanja. Oprezno rukujte opremom. Pogledajte odjeljak *Osobna zaštitna oprema* u poglavlju *Sigurnost*.

- 1 Odrežite plastične trake i uklonite gornji dio sanduka.

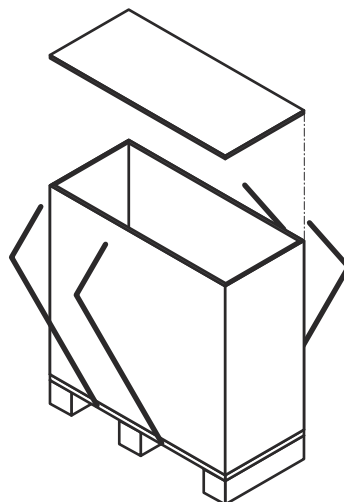

- 2 Rastavite strane uklanjajući vijake ili čavala.

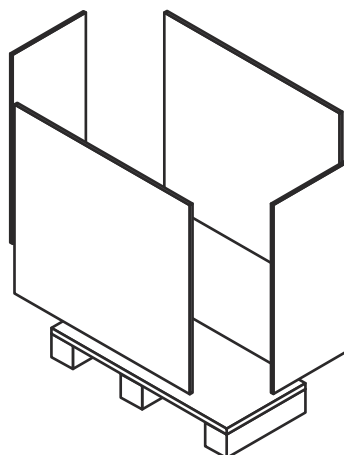

4.5.2 Preklopna kutija – otvaranje

⚠ UPOZORENJE Opasnost od tjelesnih ozljeda.

Može pasti oprema ili labavi predmeti. Plastične trake mogu prasnuti nakon što se odrežu. Na sanduku i opremi mogu postojati oštri rubovi, iverje i čavli.

Nosite osobnu zaštitnu opremu pri rukovanju opremom tijekom raspakiranja i postavljanja. Oprezno rukujte opremom. Pogledajte odjeljak [Osobna zaštitna oprema](#) u poglavlju [Sigurnost](#).

- 1 Odrežite plastične trake i uklonite gornji dio sanduka.

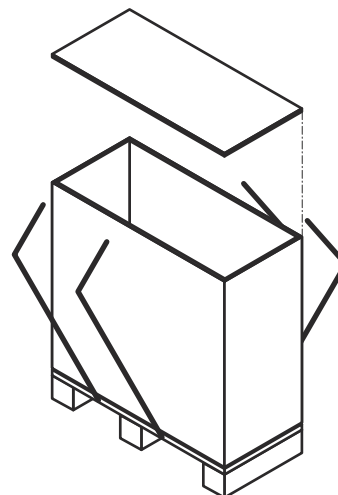

- 2 Podignite preklopnu kutiju i uklonite je s palete.

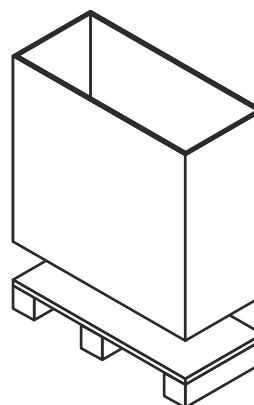

4.5.3 Izrađene strane – otvoreno

⚠ UPOZORENJE Opasnost od tjelesnih ozljeda.

Može pasti oprema ili labavi predmeti. Plastične trake mogu prasnuti nakon što se odrežu. Na sanduku i opremi mogu postojati oštri rubovi, iverje i čavli.

Nosite osobnu zaštitnu opremu pri rukovanju opremom tijekom raspakiravanja i postavljanja. Oprezno rukujte opremom. Pogledajte odjeljak *Osobna zaštitna oprema* u poglavlju *Sigurnost*.

Sanduk s izrađenim stranama i gornjim dijelom sastavljen je uporabom ploča.

- 1 Odrežite plastične trake i uklonite ih.

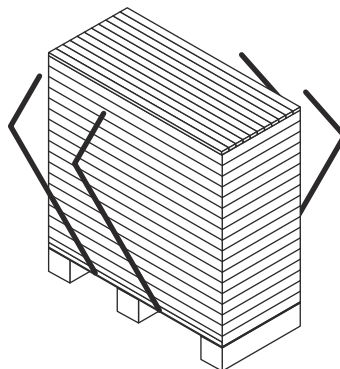

- 2 Počnite od gornjeg dijela sanduka i skidajte jednu po jednu ploču.

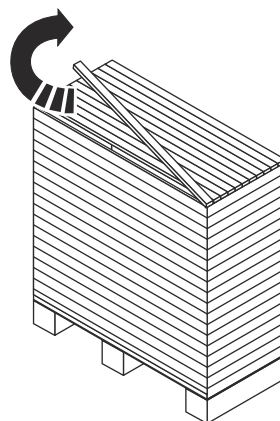

- 3 Nakon što su potpuno skinute sve ploče na gornjem dijelu, nastavite s bočnim stranama.

4.5.4 Provjera nakon otvaranja sanduka

Nakon što se oprema postavi na namijenjenu lokaciju, uvijek provedite provjere navedene u nastavku:

- Provjerite dimenziju A (udaljenost između unutrašnjosti fiksne ploče i unutrašnjosti potisne ploče). Dimenzija A vidljiva je u crtežu pločastih izmjenjivača topline kao i broj ploče.
- Pobrinite se da su svi vijci prikladno zategnuti.
- Pobrinite se da su nožice prikladno zategnute.

 **NAPOMENA**

Neka se oprema isporučuje s rastavljenim postoljima.

- Provjerite mogu li se priključne cijevi ukloniti radi obavljanja servisiranja.
- Pobrinite se da ima dovoljno prostora za uklanjanje ploča na jednoj strani pločastog izmjenjivača topline.

4.6 Podizanje opreme

Preporučuje se zatražiti usluge društva za namještanje za brigu za svaki oblik rukovanja dok oprema ne bude u položaju gdje se postavlja.

Sigurnosne informacije u ovom odjeljku valjane su za sve upute za podizanje opisane za raznu podiznu opremu. Uvijek pročitajte ovaj odjeljak i uzmite u obzir poruke o sigurnosti prije upute za podizanje koja je u skladu s vašim pločastim izmjenjivačem topline.

UPOZORENJE Opasnost od tjelesnih ozljeda.

Oprema je teška s visoko postavljenim težištem.

Podizanje i transport opreme u sanduku i van sanduka trebaju obavljati obučene osobe. Pogledajte odjeljak [Prethodno iskustvo](#) u poglavlju [Uvod](#).

UPOZORENJE Opasnost od tjelesnih ozljeda.

Može pasti oprema ili labavi predmeti. Plastične trake mogu prasnuti nakon što se odrežu. Na sanduku i opremi mogu postojati oštri rubovi, iverje i čavli.

Nosite osobnu zaštitnu opremu pri rukovanju opremom tijekom raspakiravanja i postavljanja. Oprezno rukujte opremom. Pogledajte odjeljak [Osobna zaštitna oprema](#) u poglavlju [Sigurnost](#).

UPOZORENJE Opasnost od tjelesnih ozljeda.

Nikada ne radite ispod opterećenja koje visi.

UPOZORENJE Opasnost od tjelesnih ozljeda.

Nikada ne radite sami tijekom podizanja i rukovanja opremom u sanducima ili izvan sanduka.

UPOZORENJE Opasnost od oštećenja opreme.

Za podizne priveznice ili podizne uređaje uvijek upotrebljavajte točke pričvršćivanja označene crvenim prstenima prikazane slikama. Ne dopušta se upotrebljavati druge točke pričvršćivanja ili smjerove opterećenja podiznih priveznica koji se razlikuju od onih opisanih. Ako pločasti izmjenjivač topline nije opremljen podiznim uređajima društva Alfa Laval, mora se odabrati odgovarajuća oprema te se moraju upotrijebiti iste točke pričvršćivanja. Ovlaštene osobe potpuno su odgovorne za odabiranje komponenti i provođenje postupaka na siguran i točan način. Uvijek pažljivo provodite postupak podizanja da biste izbjegli oštećenje opreme.

UPOZORENJE Opasnost od oštećenja opreme.

Nikad ne podižite hvatanjem za priključke ili usadne svornjake oko njih.

Ovlašteno osoblje uvijek je odgovorno za sigurnost te točan odabir opreme za podizanje i provođenje postupka podizanja. Upotrijebite neoštećene priveznice za podizanje odobrene za težinu pločastog izmjenjivača topline. Upotrijebite točke za podizanje u skladu s prikazanim u svakom odjeljku. Ako oprema sadrži podiznu opremu, treba je upotrijebiti.

Osim ako se ne navodi drugačije, upotrijebite dvije podizne priveznice (1) i (2) i pobrinite se da je kut podizanja (α) između 45° i 90° .

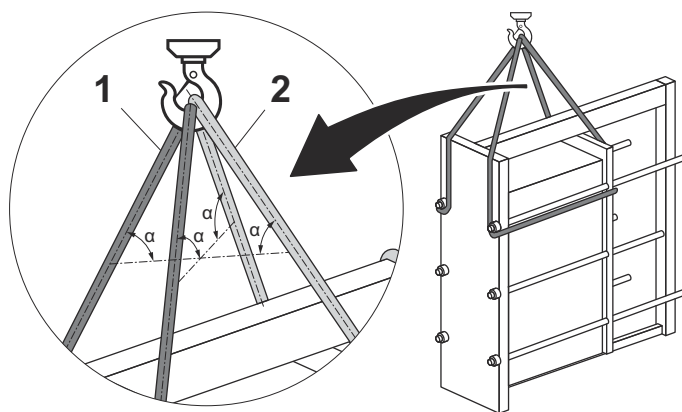

Slika 2: Slikom se prikazuje provlačenje podiznih priveznica na primjeru opreme.

Prije odvajanja opreme od palete, zaštitite opremu od padanja upotrebom podiznih priveznica.

! NAPOMENA

Ne podižite opremu i paletu. Samo rastegnite podizne priveznice da oprema ne padne.

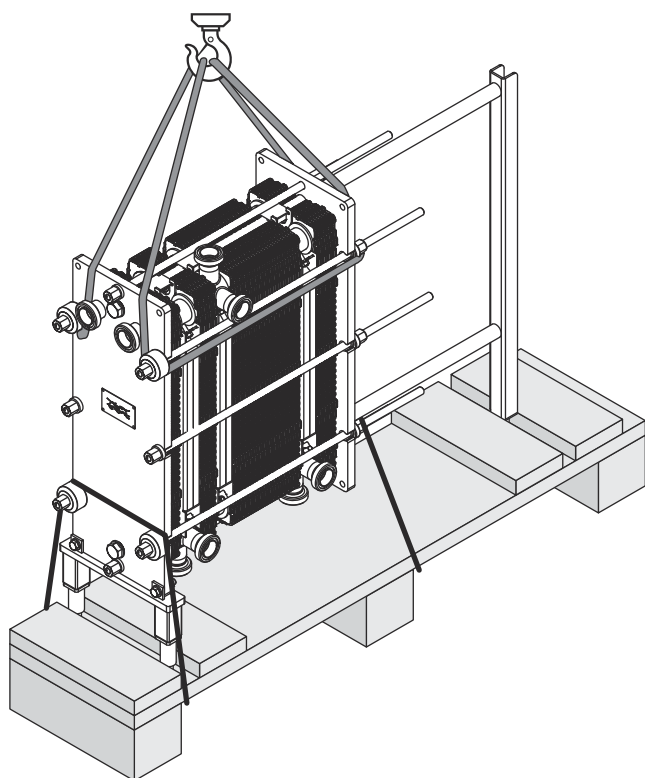

Slika 3: Ilustracijom se prikazuje primjer opreme.

Uklonite sve dodatke kojima se oprema povezuje s paletom.

Lagano podignite opremu i pobrinite se da se oslobodi od palete.

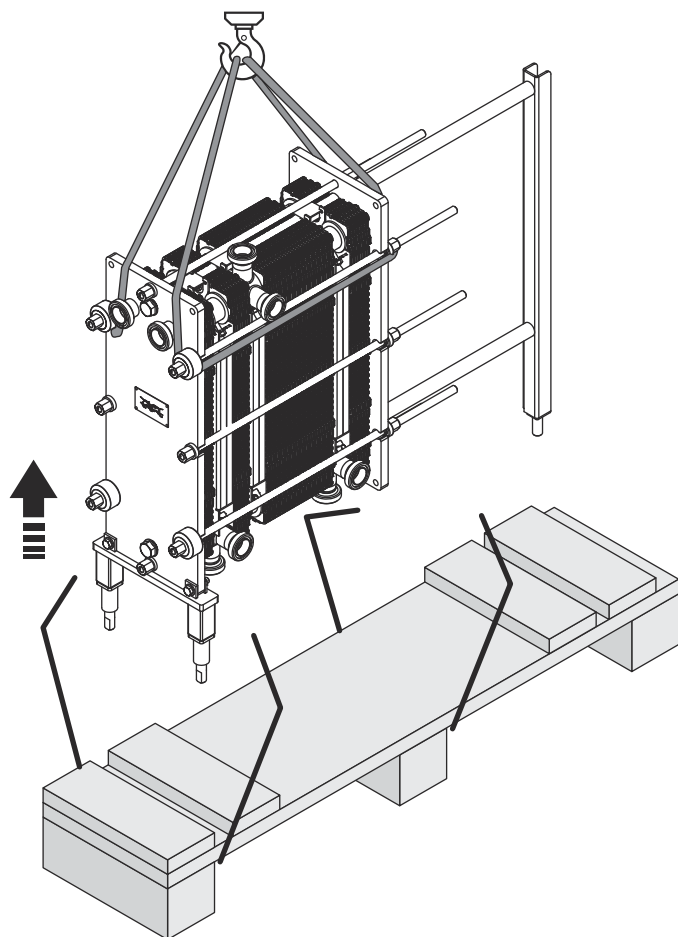

Slika 4: Ilustracijom se prikazuje primjer opreme.

4.6.1 Sigurnosni uređaji

Ako pločasti izmjenjivač topline ima uređaje za podizanje i osiguranje (1), (2) i (3), oni se ne smiju uklanjati prije ugradnje.. Ne dopušta se upotreba zaštitnih uređaja za podizanje. Kada je instalacija završena, potrebno je ukloniti uređaje za podizanje i sigurnosne uređaje prije pokretanja pločastog izmjenjivača topline. Uređaji za podizanje i sigurnosni uređaji mogu se sačuvati za buduću upotrebu ako se pločasti izmjenjivač topline premjesti.

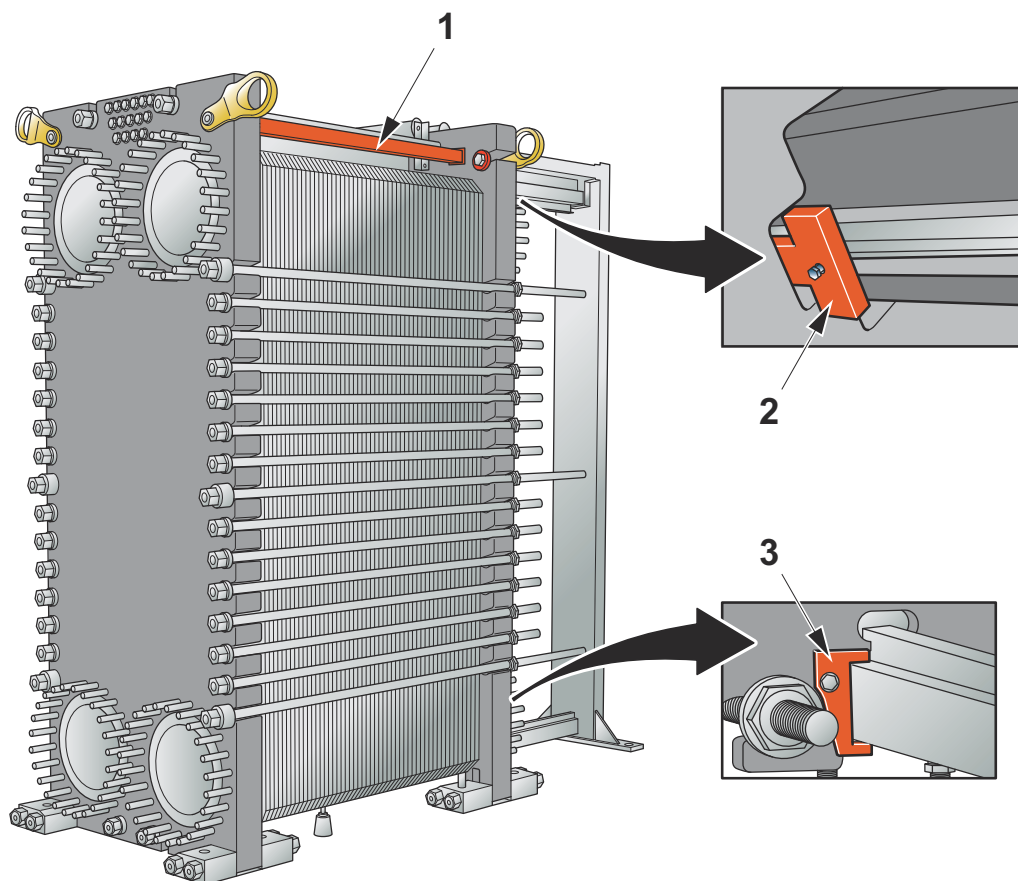

1. Sigurno zategnite zaporni uređaj između fiksne ploče i potisne ploče.
2. Zategnite zaporni nosač da biste učvrstili potisnu ploču na noseću šipku.
3. Zategnite zaporni nosač da biste učvrstili potisnu ploču na vodeću šipku.

4.6.2 Podizanje upotrebom podiznog uređaja

Ovaj je odjeljak valjan samo kada se upotrebljavaju podizni uređaji.

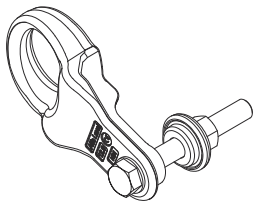

UPOZORENJE Opasnost od oštećenja opreme.

Ako je postavljena oprema za omogućavanje sigurnosti transporta, ne upotrebljavajte je kao podiznu točku. Uvijek upotrijebite podizne uređaje kao podizne točke.

NAPOMENA

Oprema se isporučuje kada se sastave podizni uređaji. Možete ih ostaviti na opremi nakon postavljanja.

Ako se oprema sastavlja s isporučenom paletom, treba je podignuti upotrebom viličara. Pridržavajte se uputa u odjeljku [Podizanje i transport](#).

Ako se oprema rastavila od isporučene palete, treba je podignuti upotrebom priveznica za podizanje. Pridržavajte se uputa u odjeljku [Podizanje opreme](#).

- 1 Proverite jesu li podizni uređaji pravilno sastavljeni. Po potrebi zategnite vijke.
- 2 Sastavite priveznice za podizanje na podizne uređaje. Upotrijebite dvije ili četiri priveznice za podizanje ovisno o težini pločastog izmjenjivača topline.

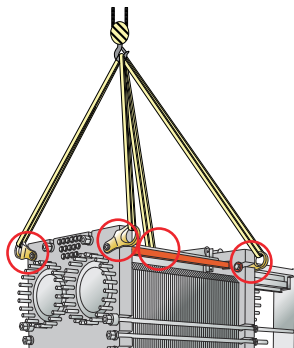

- 3 Polagano podignite opremu s tla.
- 4 Pobrinite se da oprema visi poravnato.

4.6.3 Podizanje upotrebom podizne žice

Ovaj je odjeljak valjan samo kada se upotrebljava podizna žica.

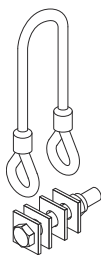

! NAPOMENA

Oprema se isporučuje kada se sastave podizne žice. Možete ih ostaviti na opremi nakon postavljanja.

Promjer savijanja žičane petlje D mora biti veći šest puta od promjera žice. $D > 6d$.

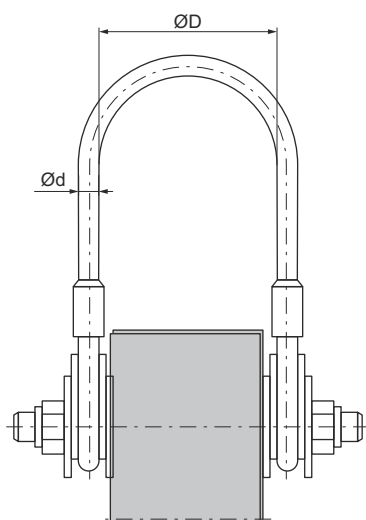

Slika 5: Podizna žica sastavljena s fiksnom pločom.

Ako se oprema sastavlja s isporučenom paletom, treba je podignuti upotrebom viličara. Pridržavajte se uputa u odjeljku [Podizanje i transport](#).

Ako se oprema rastavila od isporučene palete, treba je podignuti upotrebom lančanih priveznica. Pridržavajte se uputa u odjeljku [Podizanje opreme](#).

- 1 Proverite jesu li podizne žice pravilno sastavljene. Po potrebi zategnite vijke.

- 2 Povežite lančane priveznice s podiznim žicama.

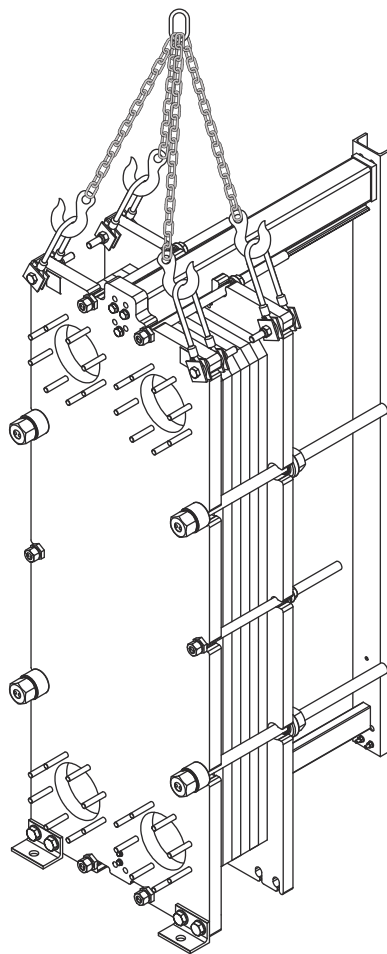

- 3 Polagano podignite opremu s tla.

- 4 Pobrinite se da oprema visi poravnato.

4.6.4 Podizanje upotrebom okastih vijaka

Ovaj je odjeljak valjan samo kada se upotrebljavaju podizni okasti vijci.

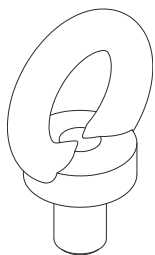

Ako se oprema sastavlja s isporučenom paletom, treba je podignuti upotrebom viličara. Pridržavajte se uputa u odjeljku [Podizanje i transport](#).

Ako se oprema rastavila od isporučene palete, treba je podignuti upotrebom priveznica za podizanje. Pridržavajte se uputa u odjeljku [Podizanje opreme](#).

- 1 Pobrinite se da se točka podizanja podizne opreme postavi u područje težišta pločastog izmjenjivača topline.

- 2 Upotrijebite lančanu priveznicu i postavite podizne kuke ili podizne škopce za svaki od četiriju podiznih okastih vijaka sastavljenih s pločastim izmjenjivačem topline.

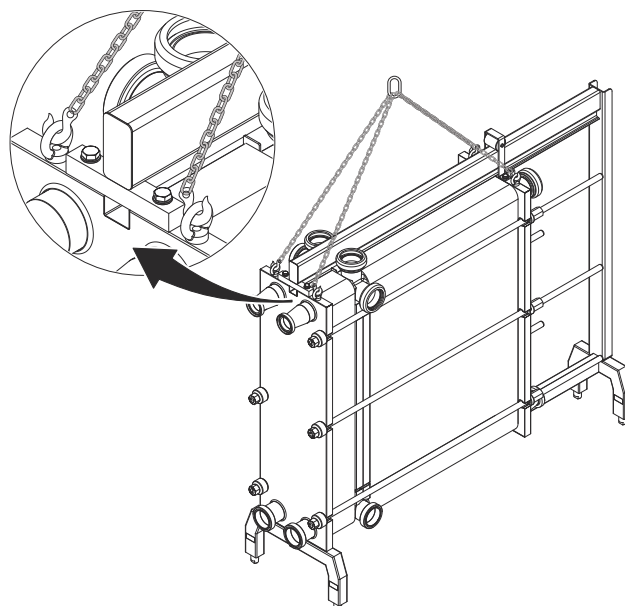

- 3 Polagano podignite opremu s tla.
- 4 Pobrinite se da oprema visi poravnato.

4.6.5 Podizanje upotrebom zakretnih okastih vijaka

Ovaj je odjeljak valjan samo kada se upotrebljavaju zakretni okasti vijci.

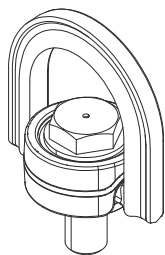

Ako se oprema sastavlja s isporučenom paletom, treba je podignuti upotrebom viličara. Pridržavajte se uputa u odjeljku *Podizanje i transport*.

Ako se oprema rastavila od isporučene palete, treba je podignuti upotrebom priveznica za podizanje. Pridržavajte se uputa u odjeljku *Podizanje opreme*.

- 1 Pobrinite se da se točka podizanja podizne opreme postavi u područje težišta pločastog izmjenjivača topline.
- 2 Provucite jedan kraj podizne priveznice preko podizne opreme.
- 3 Provucite drugi kraj podizne priveznice kroz jedan od parova zakretnih okretnih vijaka.

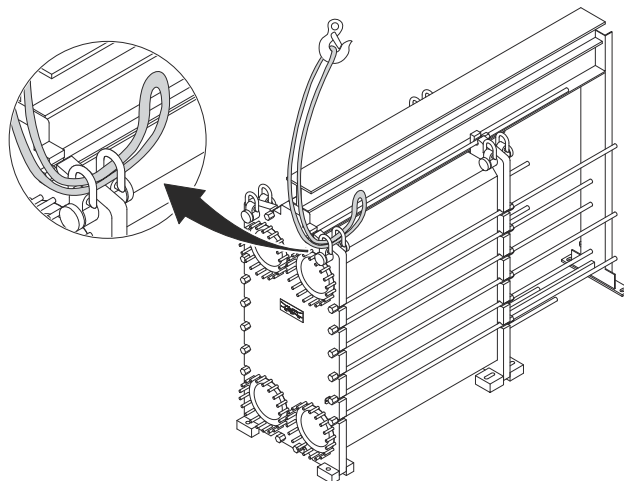

- 4 Također provucite drugi kraj podizne priveznice preko podizne opreme.

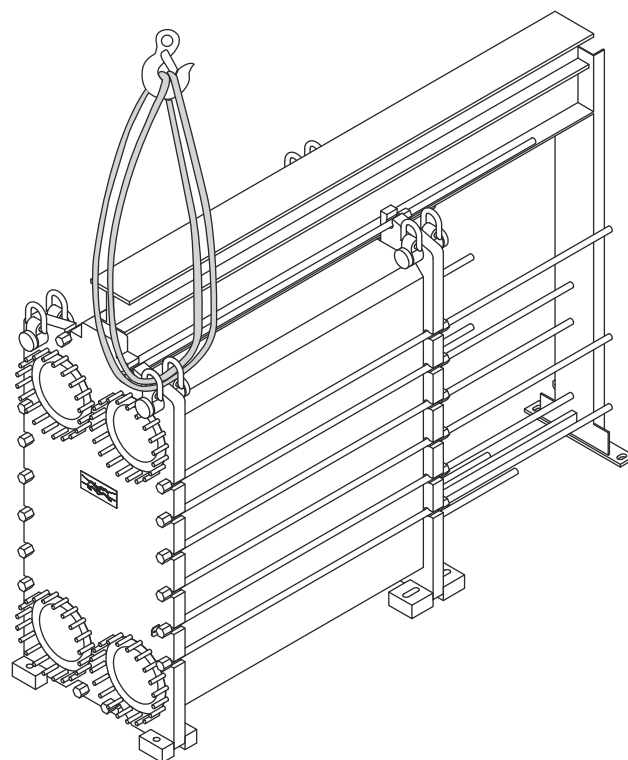

- 5 Ponovite postupak za ostale zakretne okaste vijke.

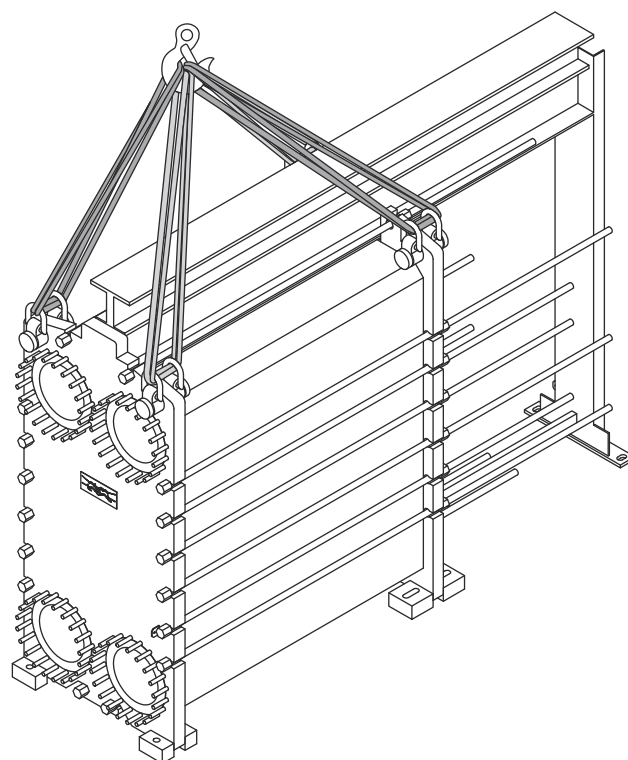

- 6 Polagano podignite opremu s tla.

- 7 Pobrinite se da oprema visi poravnato.

4.6.6 Podizanje uporabom podiznih priveznica

Ovaj je odjeljak valjan samo kada se upotrebljavaju podizne priveznice. Postoje dva različita načina provlačenja podiznih priveznica, a prvi koji se opisuje ovdje preporučeni je način. Ako se način ne može upotrijebiti, pridržavate se uputa za alternativni način.

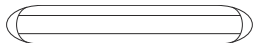

Ako se oprema sastavlja s isporučenom paletom, treba je podignuti upotrebom viličara. Pridržavajte se uputa u odjeljku [Podizanje i transport](#).

Ako se oprema rastavila od isporučene palete, treba je podignuti upotrebom priveznica za podizanje. Pridržavajte se uputa u odjeljku [Podizanje opreme](#).

UPOZORENJE Opasnost od tjelesnih ozljeda.

Oprema je teška.

Upotrijebite jednu ili dvije podizne priveznice ovisno o težini opreme.

- 1 Ako se upotrijebe dvije podizne priveznice, provucite ih u skladu sa slikom.

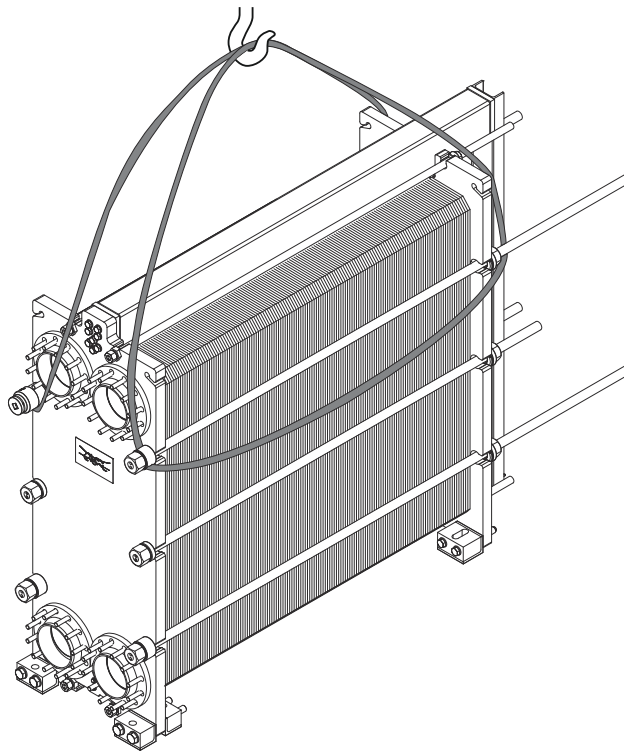

- 2 Ako se upotrijebi jedna podizna priveznica, provucite je u skladu sa slikom.

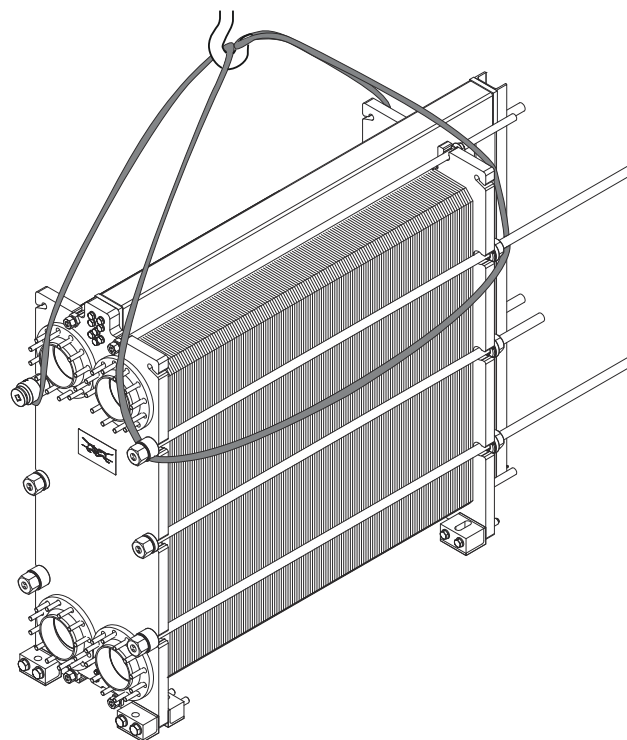

- 3 Polagano podignite opremu s tla.
- 4 Pobrinite se da oprema visi poravnato.

5 **! NAPOMENA**

Ovdje opisani način i sljedeći koraci alternativni su način.

Stavite jednu podiznu priveznicu između utora fiksne ploče. Spojite podiznu priveznicu na podiznu opremu.

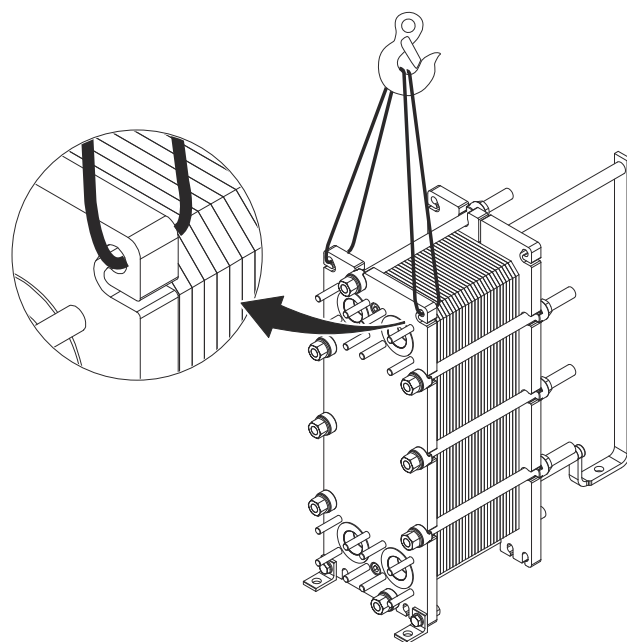

- 6 Stavite jednu podiznu priveznicu između utora potisne ploče. Spojite podiznu priveznicu na podiznu opremu.

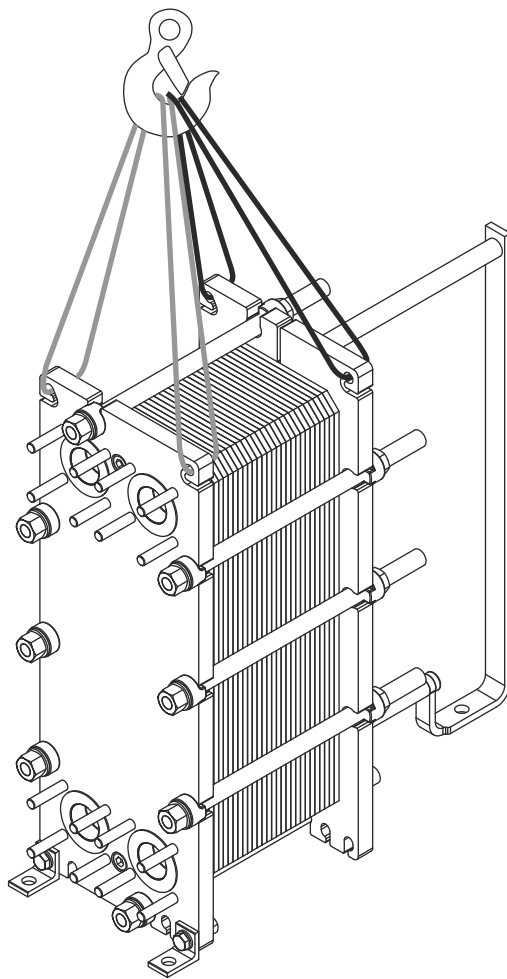

- 7 Polagano podignite opremu s tla.
- 8 Pobrinite se da oprema visi poravnato.

4.7 Podizanje

4.7.1 Podizanje upotrebom okastih vijaka

Ove upute odnose se na podizanje pločastog izmjenjivača topline nakon što ga je isporučilo društvo Alfa Laval. Upotrebljavajte isključivo podiznu opremu odobrenu za težinu pločastog izmjenjivača topline.



OPREZ Opasnost od oštećenja opreme.

Priveznice za podizanje moraju biti dovoljno dugačke kako bi se pločasti izmjenjivač topline mogao neometano okretati. Posebno pripazite na prostor za potporni stup. Uvijek pažljivo provodite postupak podizanja kako biste izbjegli oštećenje komponenti pločastog izmjenjivača topline.

- 1 Uklonite sve nožice s fiksne ploče.

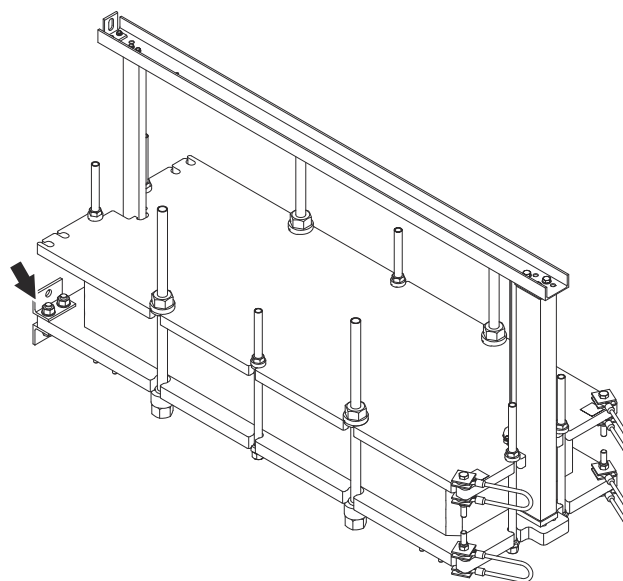

- 2 Stavite drvenu gredu ispod donjeg ruba fiksne ploče.

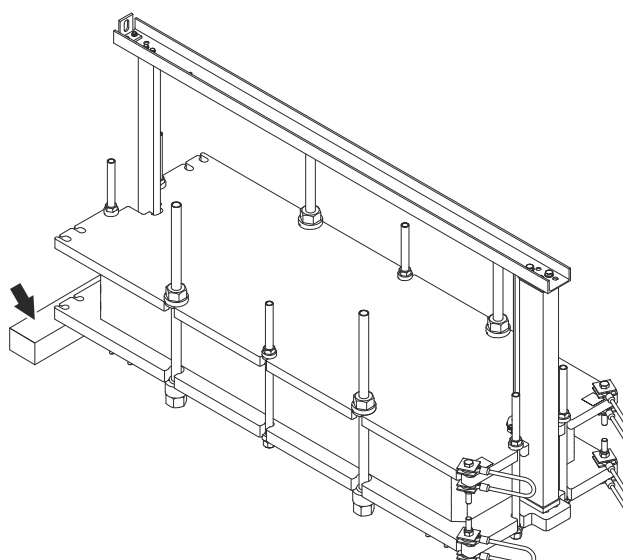

- 3 Uklonite žice za podizanje s potisne ploče.

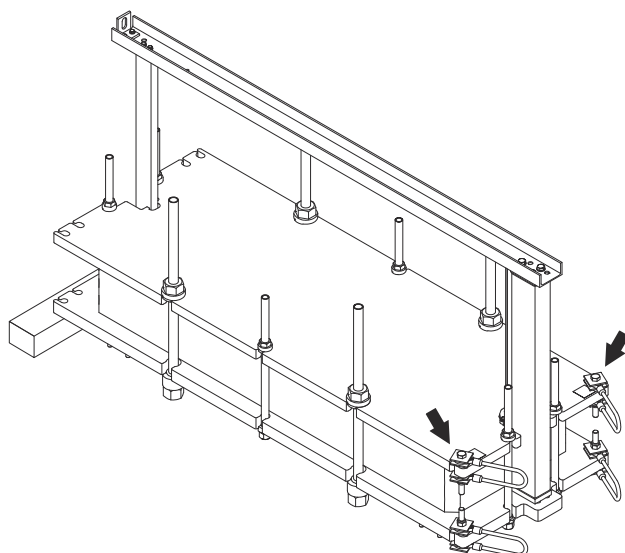

- 4 Sastavite dva okasta vijka na potisnu ploču.

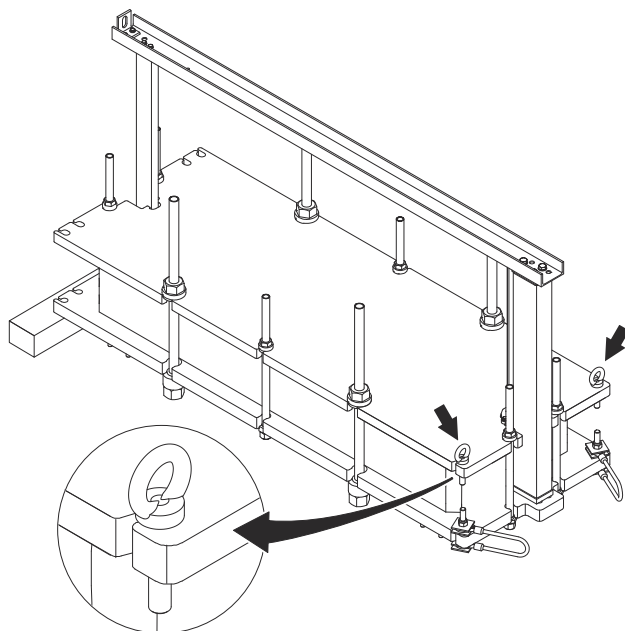

- 5 Postavite jednu podiznu priveznicu u svaki okast vijak.

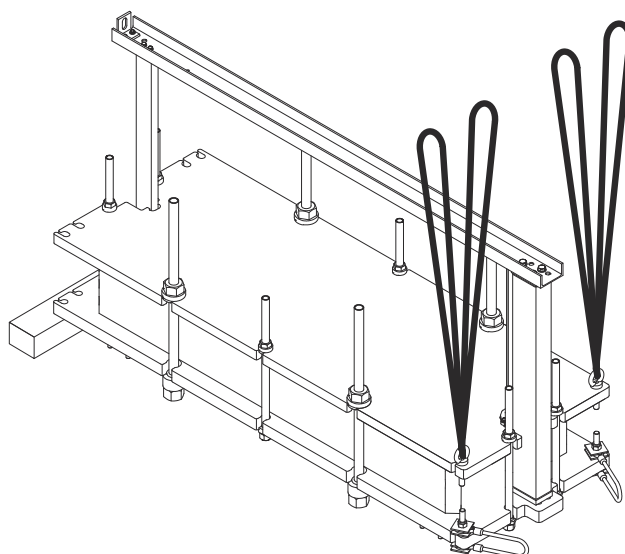

- 6 Pričvrstite podizne priveznice za točku za podizanje.

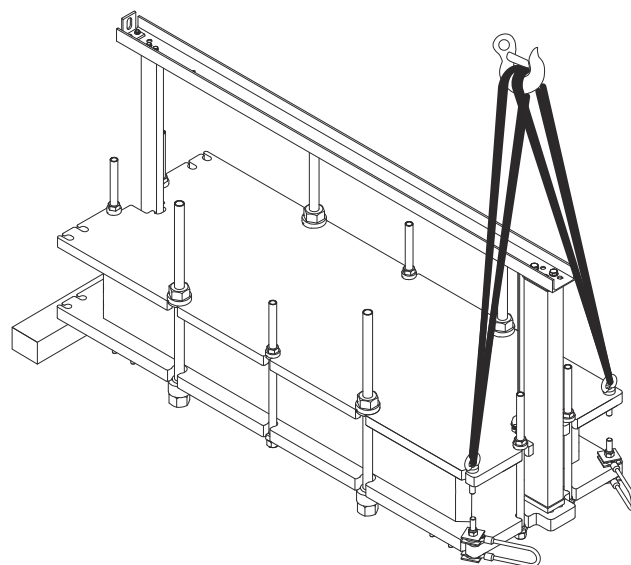

- 7 Pažljivo podignite pločasti izmjenjivač topline. Naročito pripazite na težište.

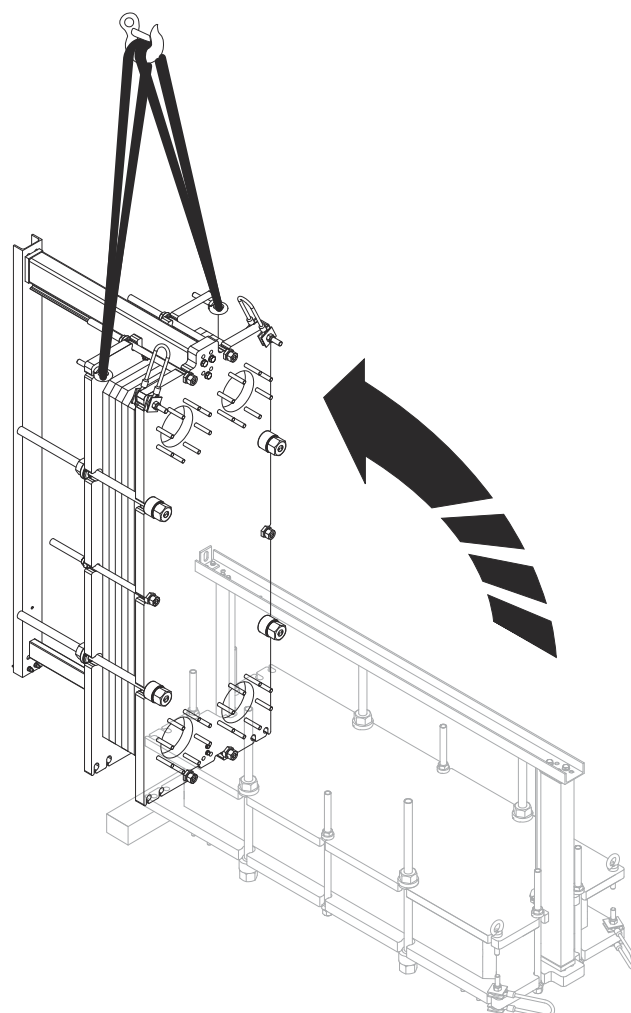

- 8 Uklonite podizne priveznice.
- 9 Uklonite podizne okaste vijke.

- 10 Sastavite podizne žice natrag na potisnu ploču.
 - 11 Lagano podignite pločasti izmjenjivač topline malo s tla. Podignite prema odjeljku *Podizanje upotrebom podizne žice*.
 - 12 Sastavite nožice natrag na fiksnu ploču.
 - 13 Uklonite drvenu gredu.
 - 14 Spustite pločasti izmjenjivač topline na tlo.
 - 15 Uklonite podiznu opremu.
-

Pločastim izmjenjivačem topline sada se može rukovati prema uputama za podizanje u ovom priručniku.

4.7.2 Podizanje upotrebom podiznih priveznica na potisnoj ploči

Ove upute odnose se na podizanje pločastog izmjenjivača topline nakon što ga je isporučilo društvo Alfa Laval. Upotrebljavajte isključivo trake odobrene za težinu pločastog izmjenjivača topline. Pridržavajte se načela upute u nastavku.

⚠ OPREZ Opasnost od oštećenja opreme.

Priveznice za podizanje moraju biti dovoljno dugačke kako bi se pločasti izmjenjivač topline mogao neometano okretati. Posebno pripazite na prostor za potporni stup. Uvijek pažljivo provodite postupak podizanja kako biste izbjegli oštećenje komponenti pločastog izmjenjivača topline.

- 1 Uklonite sve nožice s fiksne ploče.

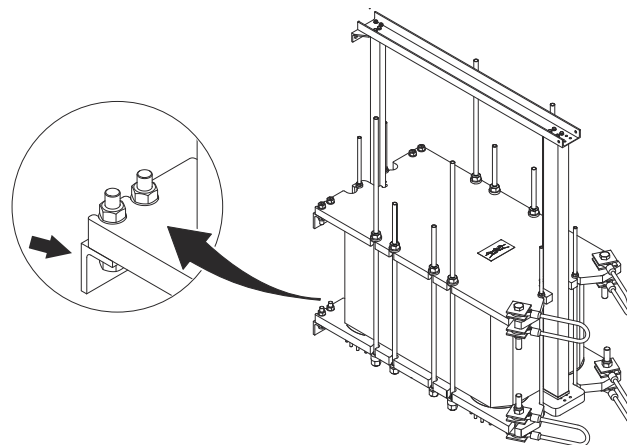

- 2 Uklonite žice za podizanje s potisne ploče.

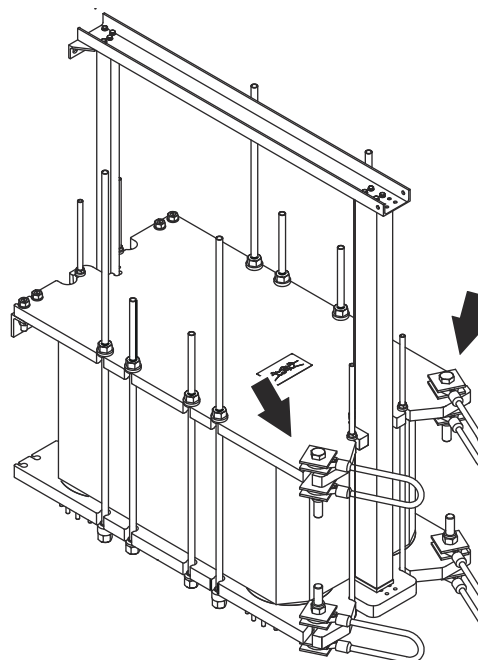

- 3 Stavite drvenu gredu ispod donjeg ruba fiksne ploče.

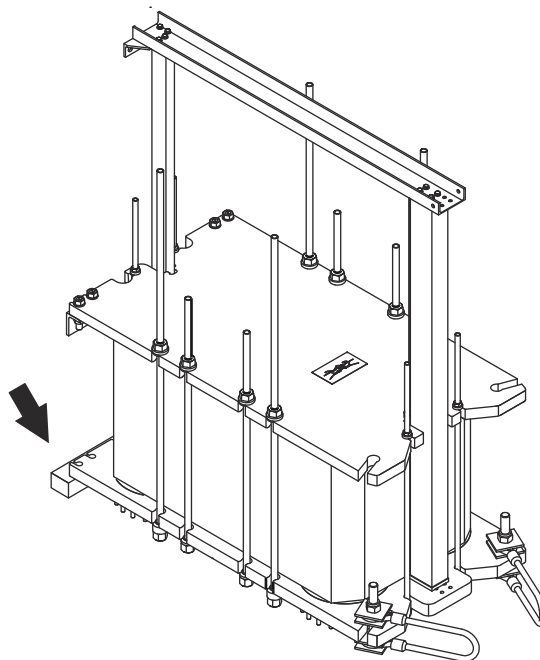

- 4 Provucite podiznu priveznicu kroz rupu potisne ploče.

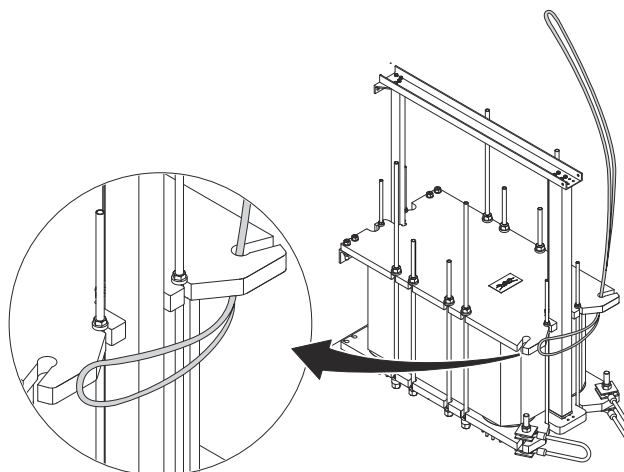

- 5 Povucite podiznu priveznicu dalje dok ne budete mogli staviti u suprotnu rupu potisne ploče.

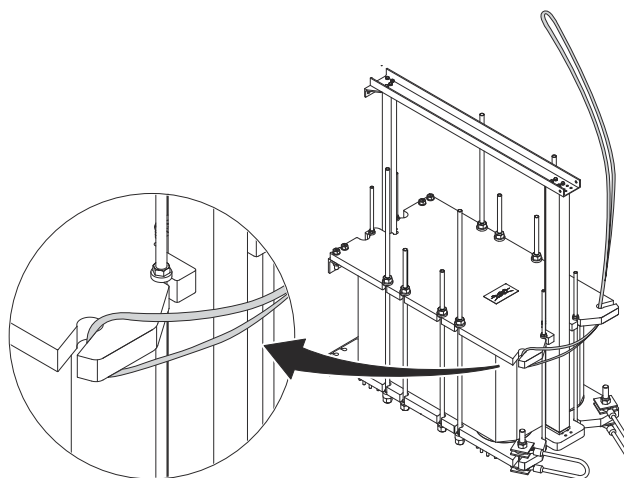

- 6 Provucite drugu podiznu priveznicu na jednak način, ali počevši sa suprotne strane.

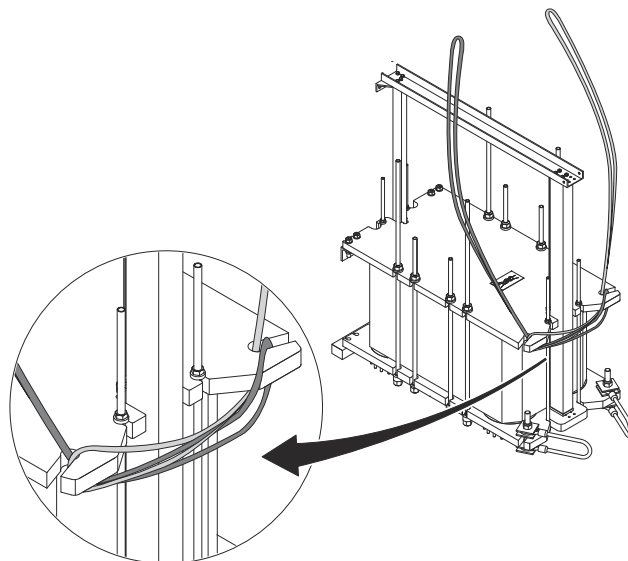

- 7 Rastegnite podizne priveznice i pobrinite se da obje pristaju u rupe.

- 8 Pričvrstite podizne priveznice za točku za podizanje.

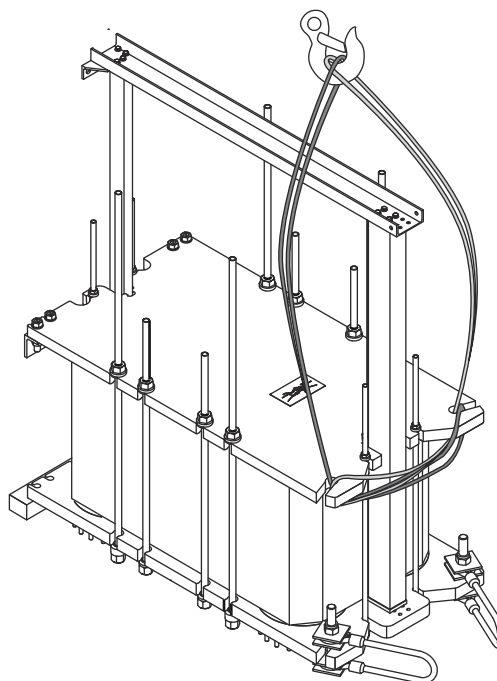

- 9 Pažljivo podignite pločasti izmjenjivač topline. Naročito pripazite na težište.

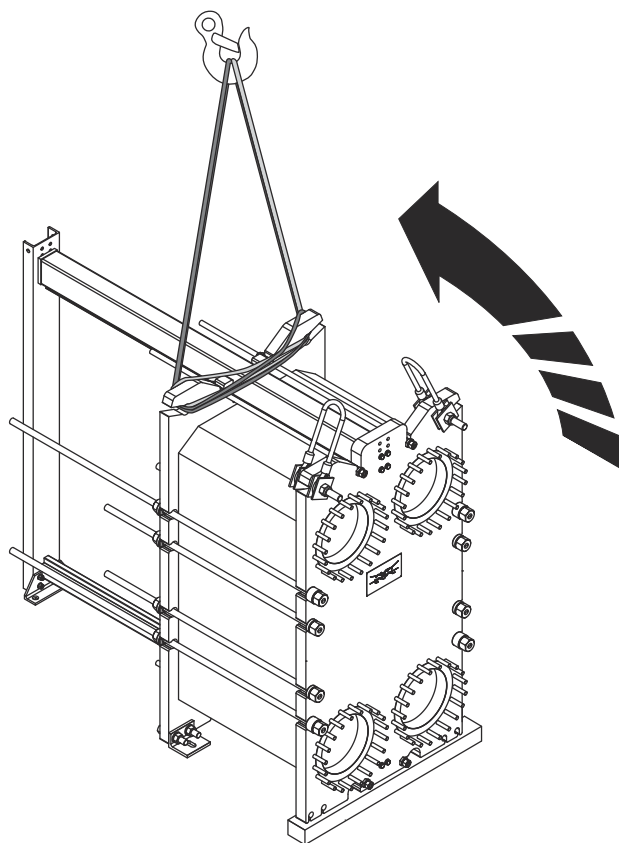

- 10 Uklonite podizne priveznice.
- 11 Sastavite podizne žice natrag na potisnu ploču.
- 12 Lagano podignite pločasti izmjenjivač topline malo s tla. Podignite u skladu s odgovarajućim odjeljkom u poglavlju [Podizanje opreme](#).
- 13 Sastavite nožice natrag na fiksnu ploču.
- 14 Uklonite drvenu gredu.
- 15 Spustite pločasti izmjenjivač topline na tlo.
- 16 Uklonite podiznu opremu.

Pločastim izmjenjivačem topline sada se može rukovati prema uputama za podizanje u ovom priručniku.

4.7.3 Podizanje upotrebom podiznih priveznica oko pločastog izmjenjivača topline

Ove upute odnose se na podizanje pločastog izmjenjivača topline nakon što ga je isporučilo društvo Alfa Laval. Upotrebljavajte isključivo trake odobrene za težinu pločastog izmjenjivača topline. Pridržavajte se načela upute u nastavku.

⚠ OPREZ Opasnost od oštećenja opreme.

Priveznice za podizanje moraju biti dovoljno dugačke kako bi se pločasti izmjenjivač topline mogao neometano okretati. Posebno pripazite na prostor za potporni stup. Uvijek pažljivo provodite postupak podizanja kako biste izbjegli oštećenje komponenti pločastog izmjenjivača topline.

- 1 Na pod postavite dvije drvene grede.

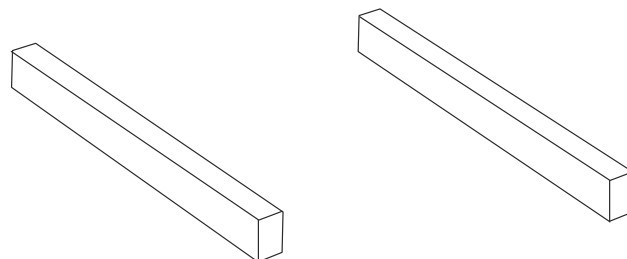

- 2 Podignite pločasti izmjenjivač topline s palete podiznim priveznicama.

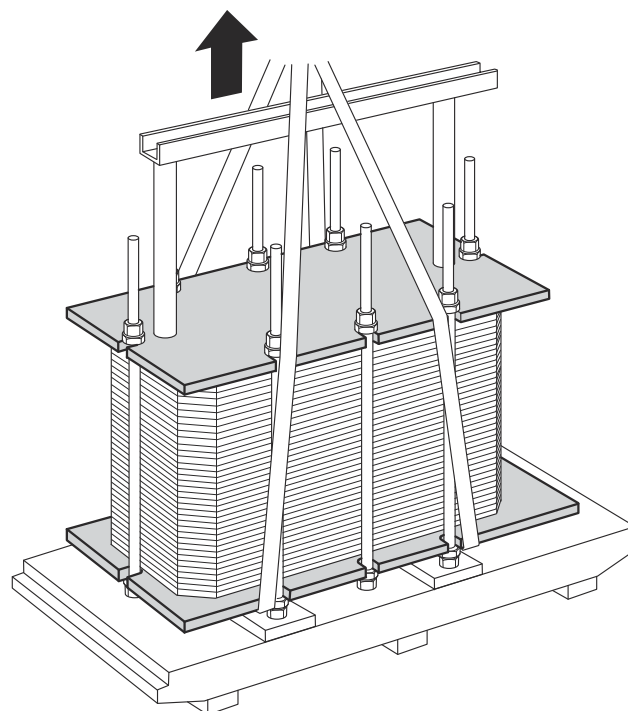

- 3 Postavite pločasti izmjenjivač topline na drvene grede.

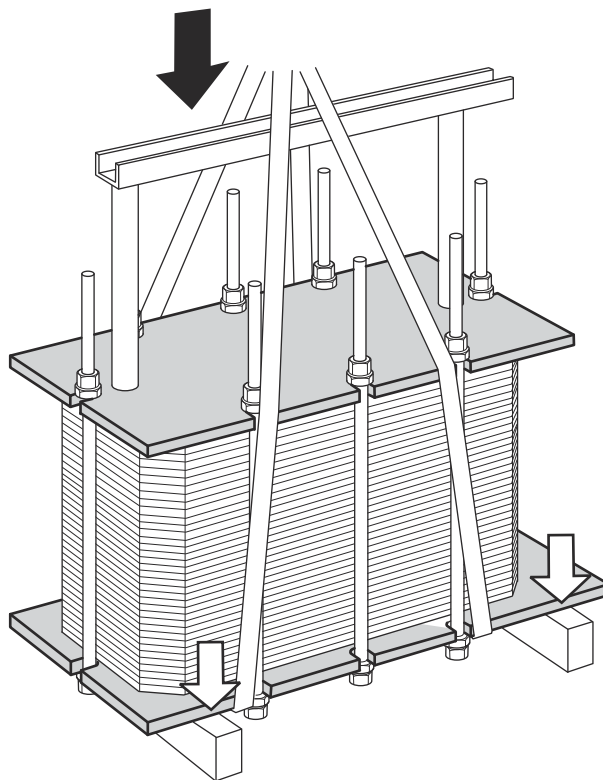

- 4 Postavite podiznu priveznicu oko jednog svornjaka sa svake strane.

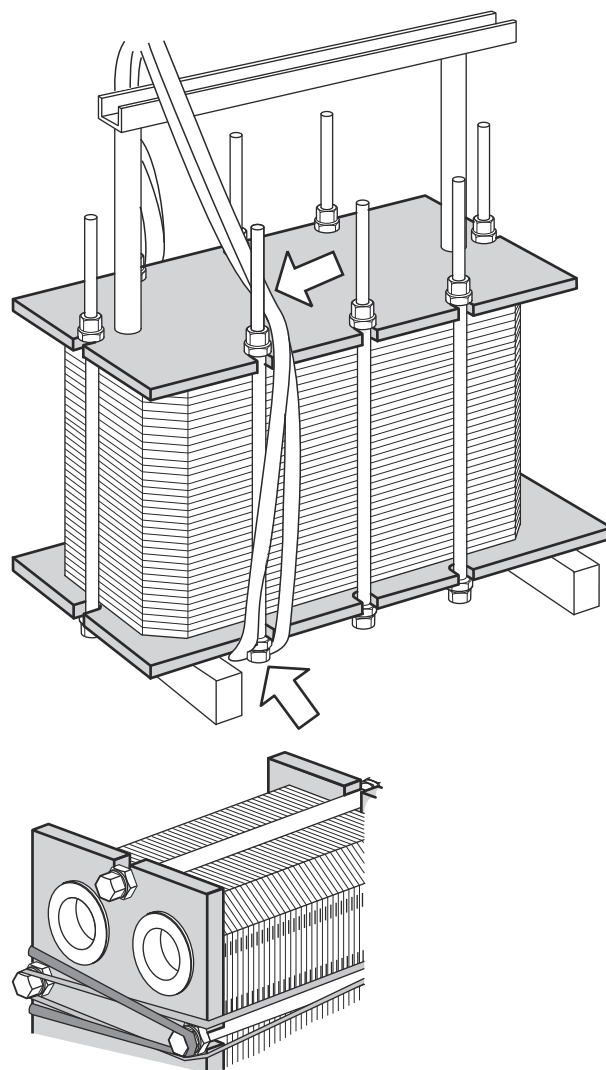

- 5 Podignite pločasti izmjenjivač topline s drvene grede s jedne strane.

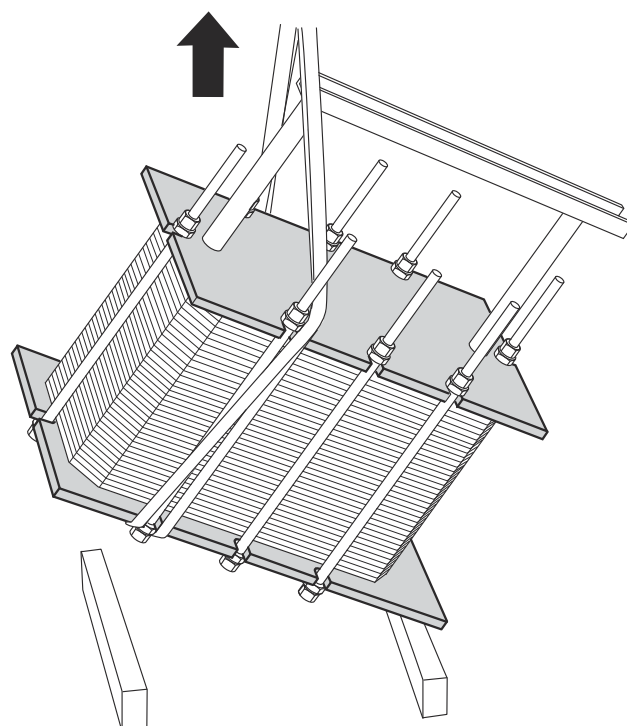

- 6 Pažljivo pomičite podiznu opremu prema naprijed dok se pločasti izmjenjivač topline ne okrene u podignuti položaj. Naročito pripazite na težište.

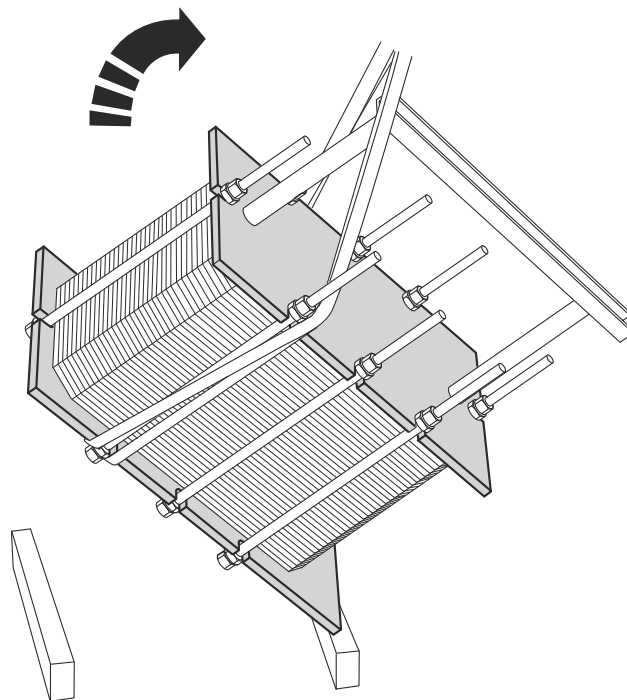

- 7 Spustite pločasti izmjenjivač topline u vodoravni položaj i postavite ga na pod.

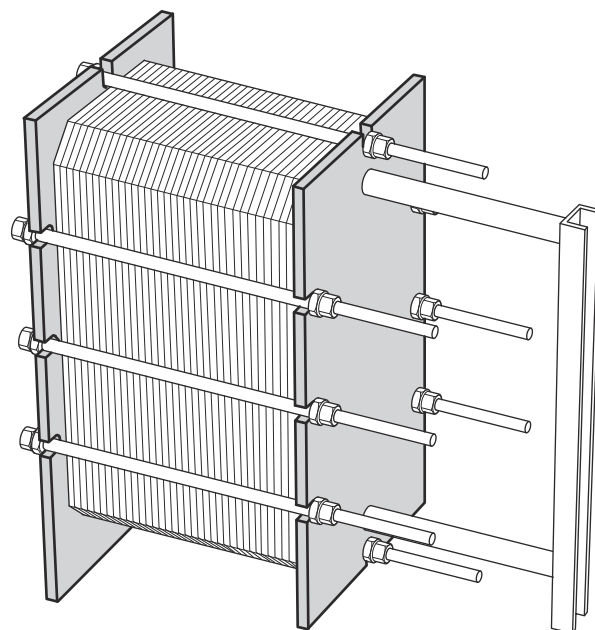

4.8 Sastavljanje nožica

Neki higijenski pločasti izmjenjivači topline isporučuju se s rastavljenim nožicama. Pridržavajte se upute navedene u nastavku.



UPOZORENJE Opasnost od tjelesnih ozljeda.

Oprema je teška.

Budite oprezni pri rukovanju opremom. Ne posežite ispod opreme koja nije zaštićena.

Nikada ne radite ispod opterećenja koje visi.

Uvijek napravite sigurnosni plan za izbjegavanje prignječenja.

- 1 Pokrovne su ploče pri isporuci pričvršćene na ploče okvira i potporni stup na mjestima gdje će se nožice montirati.
- 2 Podignite opremu u skladu s odjeljkom *Podizanje opreme u priručniku za ugradnju*.
- 3 Kako biste smanjili rizik od osobnih ozljeda u slučaju da oprema slučajno padne, postavite drvene grede ispod opreme.
- 4 Uklonite vijke, podloške i matice, a zatim uklonite pokrovne ploče.

- 5 Upotrijebite iste vijke, podloške i matice za sastavljanje nožica na pločasti izmjenjivač topline kako je prikazano na slici.

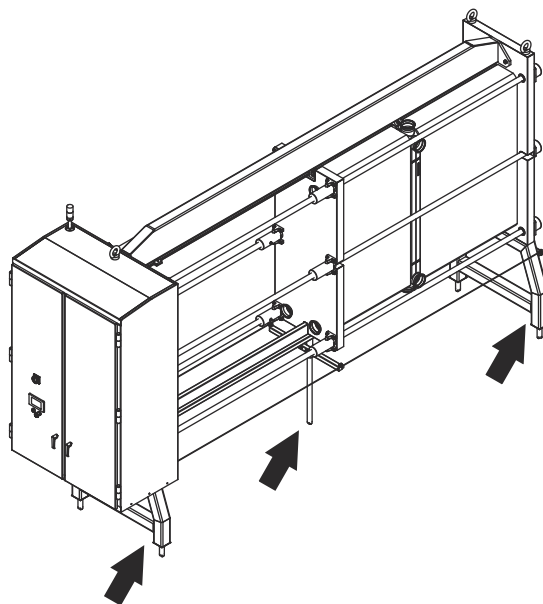
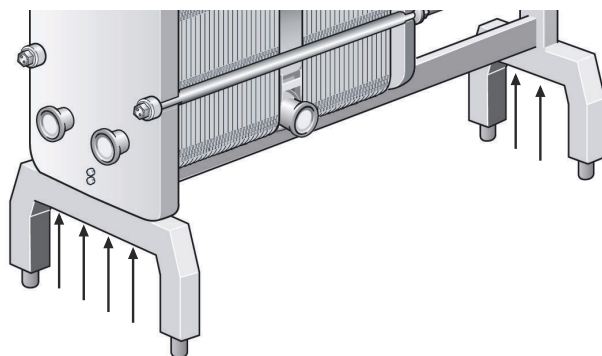

- 6 Ako jedinica ima dvije stabilizacijske šipke, sastavite ih u skladu sa slikom.

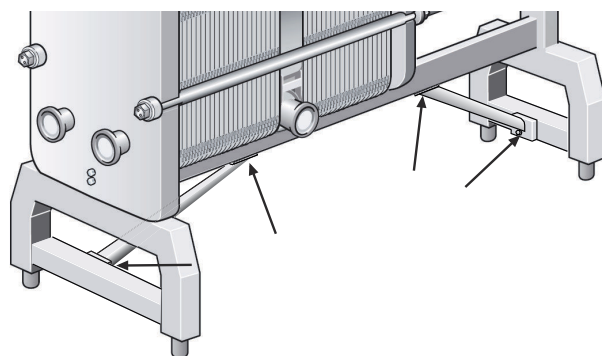

4.9 Transportni poklopci

Postoje različite vrste transportnih poklopaca:

- transportni poklopci koji se guraju na mjesto na rupi otvora
- transportni poklopci koji su montirani na vijke pomoću matica

Transportni poklopci koji se guraju na mjesto mogu se ručno ukloniti.

Za uklanjanje transportnog poklopca spojenog na svornjake pomoću matica slijedite upute u odjeljku *Uklanjanje transportnog poklopca* u nastavku.

Pločasti izmjenjivač topline može se isporučiti s pločastim paketom ispunjenim plinovitim dušikom. U ovom slučaju transportni poklopci imaju brtvu kao brtvilo između transportnog poklopca i rupe otvora. Ova brtva **nije** dizajnirana za radne tlakove ili procesne tekućine, mora se ukloniti i odbaciti. Nikad nemojte ponovno upotrijebiti brtvu u bilo kojem spoju.

Transportni poklopci trebaju ostati na pločastom izmjenjivaču topline dok se ne postavi na predviđeno mjesto. Prije ugradnje priključaka i cijevi transportne poklopce potrebno je ukloniti i odbaciti.

Uklanjanje transportni poklopac

1. Uklonite matice (1) sa svornjaka (4).
2. Uklonite transportni poklopac (2).
3. Uklonite brtvu (3).
4. Bacite transportni poklopac i brtvu.
5. Ponovite na svim spojevima s transportnim poklopcem.

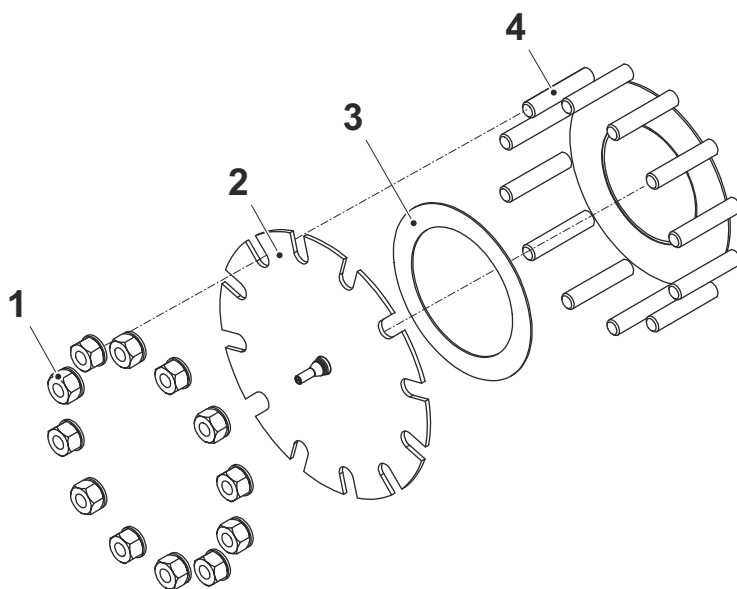

4.10 Provjera prije postavljanja

Nakon što se oprema postavi na namijenjenu lokaciju, uvijek provedite provjere navedene u nastavku:

- Provjerite dimenziju A (udaljenost između unutrašnjosti fiksne ploče i unutrašnjosti potisne ploče). Dimenzija A vidljiva je u crtežu pločastih izmjenjivača topline kao i broj ploče. Za upute o dimenziji A pogledajte priručnik za održavanje.
- Pobrinite se da su svi vijci prikladno zategnuti. Za upute o zatezanju svornjaka pogledajte priručnik za održavanje.
- Pobrinite se da su postolja i nožice ispravno zategnuti.
- Provjerite mogu li se priključne cijevi ukloniti radi obavljanja servisiranja.
- Pobrinite se da ima dovoljno prostora za uklanjanje ploča na jednoj strani pločastog izmjenjivača topline.
- Strogo se preporučuje provesti hidrostatsko ispitivanje nepropusnosti kako bi se potvrdila funkcija unutarnjeg i vanjskog brtvljenja pločastog izmjenjivača topline. Za više informacija pogledajte priručnik za održavanje.

4.11 Pokretanje

Tijekom pokretanja provjerite ima li vidljivog istjecanja iz paketa ploča, ventila ili cjevovodnog sustava.

OPREZ Opasnost od oštećenja opreme.

Prije stavljanja pločastog izmjenjivača pod tlak važno je pobrinuti se da je temperatura pločastog izmjenjivača topline u okviru temperaturnog raspona navedenog na crtežu pločastog izmjenjivača topline (PHE) ili tipskoj pločici.

OPREZ Rizik od istjecanja.

Ako je prije rada temperatura pločastog izmjenjivača topline niža od najmanje temperature za brtve, preporučuje se zagrijati pločasti izmjenjivač topline iznad te granice da bi se izbjeglo hladno istjecanje.

OPREZ Opasnost od oštećenja opreme.

Ako se sustavom uključuje nekoliko pumpi, pobrinite se da znate koju treba prvo aktivirati.

Centrifugalne pumpe moraju se pokretati sa zatvorenim ventilima, a ventilima se mora upravljati što je moguće pažljivije.

Ne pokrećite privremeno prazne pumpe na usisnoj strani.

OPREZ Opasnost od oštećenja opreme.

Brzinu protoka treba polako namještati da bi se izbjegao rizik od tlačnog udara (tzv. „vodeni čekić”).

Tlačni udar kratkotrajna je pojava najvećeg tlaka koji može nastati tijekom uključivanja ili isključivanja sustava i njom se može prouzročiti kretanje medija u cijevi u obliku vodenog vala brzine zvuka. Time se može znatno oštetiti oprema.

OPREZ Opasnost od oštećenja opreme.

Izbjegavajte nagle promjene temperature u pločastom izmjenjivaču topline.

Polagano povećavajte temperaturu medija po mogućnosti u koracima od 10 °C svake šeste minute. Za dosezanje temperature medija od 100 °C treba barem jedan sat.

OPREZ Opasnost od oštećenja opreme.

Punjenje rashladnog kruga tekućim amonijakom pod vakuumom rezultira niskim temperaturama. Takve razine temperature mogu biti niže od onih protiv kojih se mogu zabrtviti elastomerni materijali.

U primjenama u kojima se vanjska strana upotrebljava za dvofazno rashladno sredstvo, kao što su kaskadne primjene CO₂/NH₃, veoma je važno napuniti dvofazno rashladno sredstvo u plinskoj fazi. Time se izbjegavaju temperaturni zastoji za brtve i privremena curenja zbog prirodne činjenice da se metal veoma brzo skuplja.

! NAPOMENA Opasnost od oštećenja opreme.

Punjenje rashladnog kruga tekućim amonijakom pod vakuumom rezultira niskim temperaturama.

Takve razine temperature mogu biti niže od onih protiv kojih se mogu zabrtviti elastomerni materijali. Kod primjena u kojima se vanjska strana upotrebljava za dvofazno rashladno sredstvo, na primjer kaskadne primjene CO₂/NH₃, veoma je važno napuniti dvofazno rashladno sredstvo u plinskoj fazi. Time se izbjegavaju temperaturni zastoji za brtve i privremena curenja zbog prirodne činjenice da se metal veoma brzo skuplja.

- 1 Provjera čvrstoće zategnutosti svih zateznih svornjaka i točnost dimenzije A. Pogledajte crtež pločastog izmjenjivača topline.

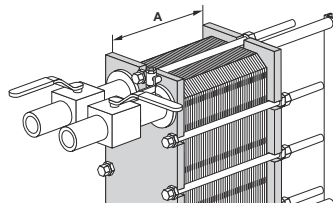

- 2 Provjerite je li se zatvorio ventil između pumpe i jedinice kojom se kontrolira brzina protoka u sustavu da bi se izbjegao porast tlaka.

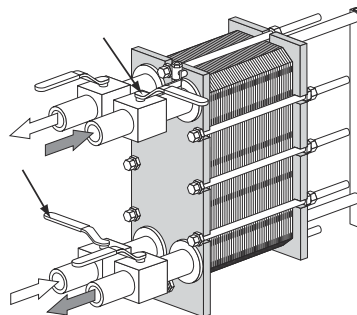

- 3 Ako se na izlazu ugradio ventil za odzračivanje, pobrinite se da je potpuno otvoren.

- 4 Polako povećavajte brzinu protoka.

- 5 Otvorite otvor za zrak i pokrenite pumpu.

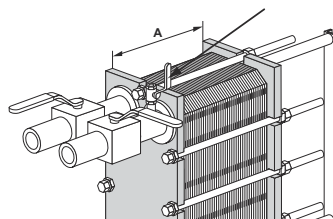

- 6 Ventil otvarajte polako.

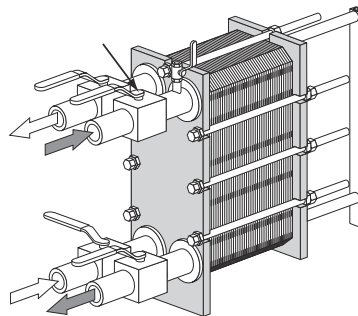

- 7 Kad sav zrak izađe, zatvorite otvor za zrak.

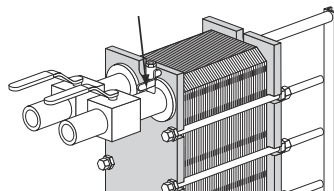

- 8 Postupak ponovite za drugi medij.

4.11.1 Priključci

Određene jedinice opremljene su posebnom slobodnom prirubnicom pravokutnog izgleda. Namjera je upotrijebiti cijevni ogrljak ili završetak cijevi na koji je korisnikova cijev zavarena i montirana na pločasti izmjenjivač topline pomoću posebne slobodne prirubnice.

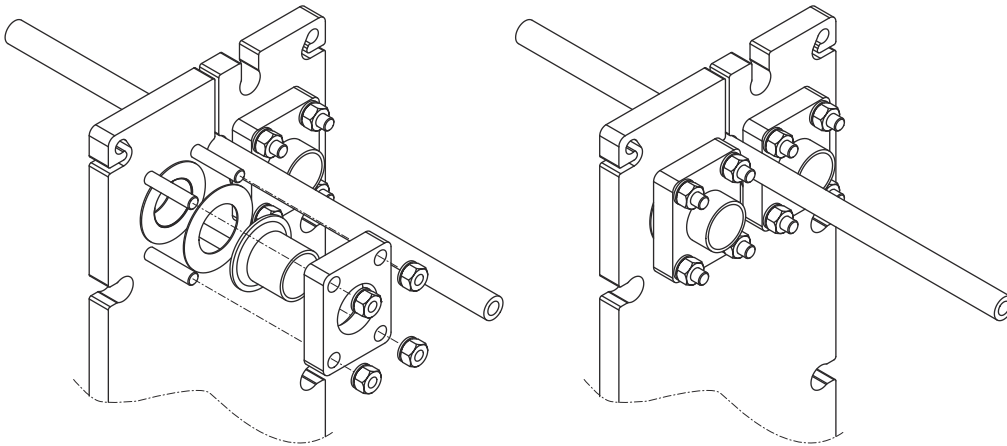

Spoj cijevi s navojem

⚠ UPOZORENJE Opasnost od oštećenja opreme.

Opasnost od oštećenja opreme.

Okretanjem priključaka izazivaju se oštećenja brtvi na krajnjoj ploči i prouzrokuju istjecanje.

Osigurajte spojeve cijevi na pločastom izmjenjivaču topline od okretanja pomoću, na primjer, viličastog ključa.

Provjerite jesu li spojevi cijevi čvrsto pričvršćeni kako biste spriječili okretanje i time izbjegli oštećenje brtvila.

