



Alfie 200 för kostnadsbesparande rening av kylmedia

Separatorsystem

Alfie är särskilt utformad för att ta bort föroreningar från kylmedia i mindre system, genom att utnyttja den sedan länge beprövade centrifugalseparationstekniken.

Alfie 200 är en liten och kompakt modul, monterad på ett stativ och försedd med en monteringsplatta, som skruvas fast på tanken med kylmedia. Under separatoren finns en bälga som automatiskt reglerar inloppet efter vätskenivån i tanken.

Alfie är ytterst lätt att använda. Vem som helst kan lära sig allt som behövs för att sköta och underhålla Alfie på några minuter.

Ny design

Nya material och design-lösningar gör Alfie 200 verkligt kompakt. Totalvikt, inklusive stativ, är endast 14 kg.

Många kritiska delar, som av tradition tillverkats i rostfritt stål, har ersatts av ett nyutvecklat, tåligt plastmaterial.

Enkel rengöring

Att göra rent separatoren går lätt och snabbt. Kulkroppen lyfts av för hand med några få enkla handgrepp och de avlagringar som har samlats på kulans insida borstas bort.

- 1 Fasta partiklar samlas i den roterande kulan. När kulan behöver rengöras, kan den öppnas med några få, enkla handgrepp.
- 2 Läckoljan rinner ut genom kulans centrum till en separat uppsamlingstank.
- 3 Det justerbara stativet monteras ovanpå tanken med kylmedia.
- 4 Bälgen anpassar automatiskt inloppet till tankens vätskenivå.
- 5 Renat kylmedia leds tillbaka till tanken genom tre slangar, som placerats så att cirkulation uppstår i vätskan.



Alfie 200.



Separatormaten matas med en konisk centrifugalpump, som drivs av samma elmotor som separatoren.

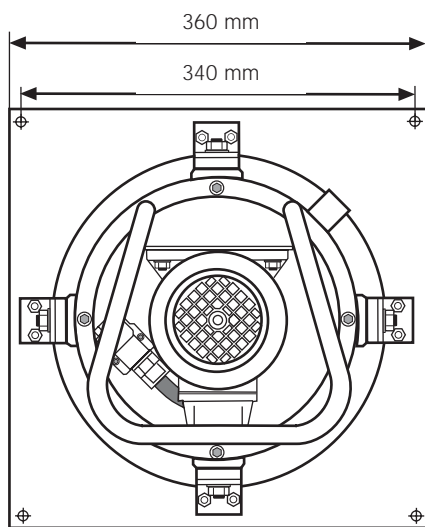

Tekniska data

Kapacitet

Maxflöde	280 l/h
Medelflöde	230 l/h
Slamutrymme	0,6 l

Vätskekrav

Maxtemperatur	5–50°C
pH-värde	6–9
Bälgens arbetsområde	100 mm

Eldata

Spänning	
50/60 Hz	400/460 V, trefas
50/60 Hz	200/230 V, trefas
60 Hz	120 V, enfas (±5%)
Strömstyrka	10 A

Vikt

Komplett*	14 kg
Lyftvikt	10 kg

* exkl. handhållen startenhet och slangar

Mått

Separatorhöjd	520 mm
Monteringsplåt	Se nedanstående ritning
Rekommenderat fritt utrymme ovanför tank	750 mm
Minimum tankdjup	200 mm

Alfie 200 levereras komplett med stativ, slangar, verktyg och instruktionsbok.

EFU00038SV 0612

Alfa Laval förbehåller sig rätten att ändra specifikationer utan föregående meddelande.

Hur kontaktar jag Alfa Laval

Uppdaterad kontaktinformation för Alfa Laval i alla länder finns på vår globala website www.alfalaval.com